

PLANTA DO PISO TÉRREO

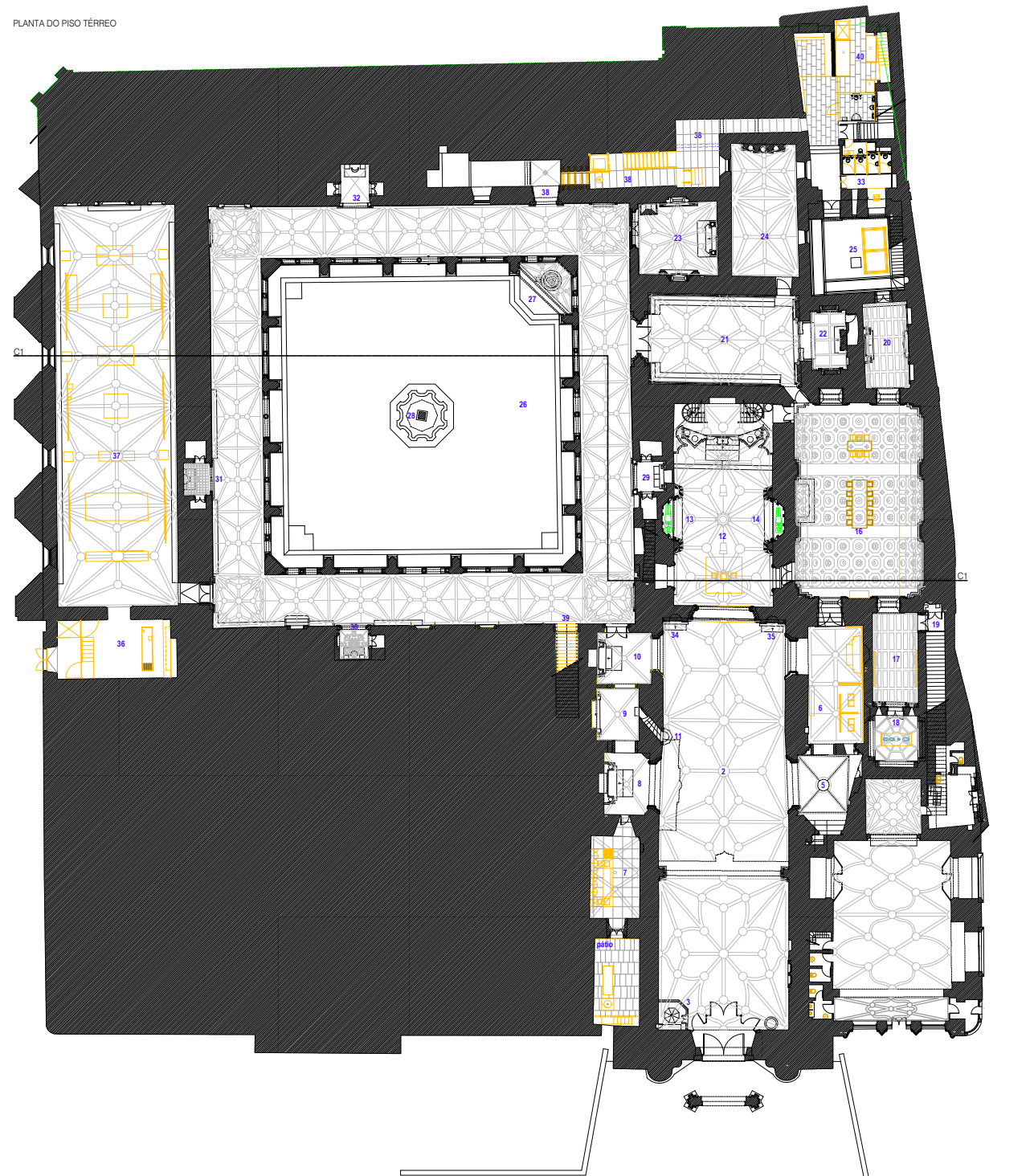

PLANTA DO 1º PISO (SOBRECLAUSTRO)

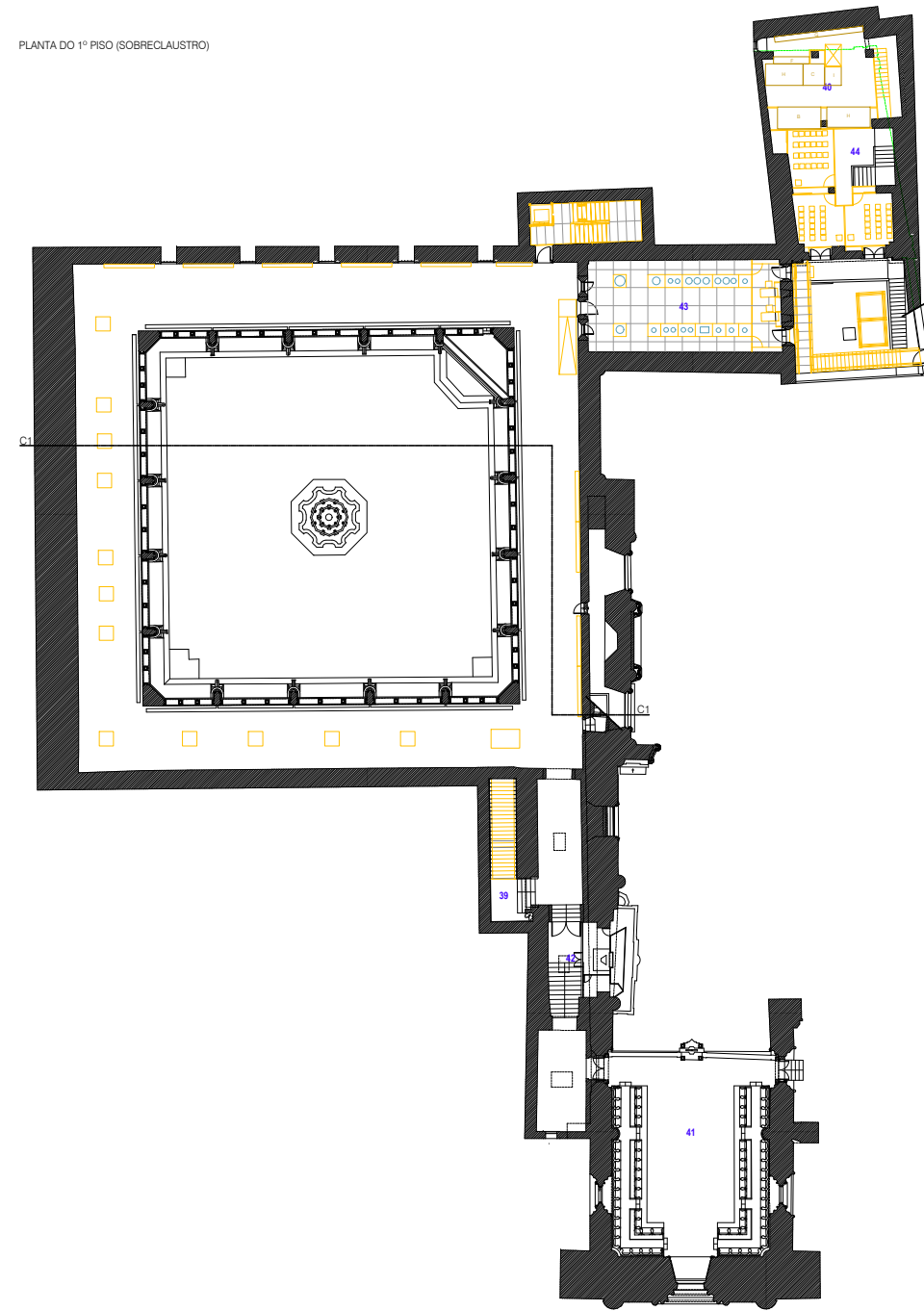

PLANTA DO 2º PISO (SALA DO TESOURO)

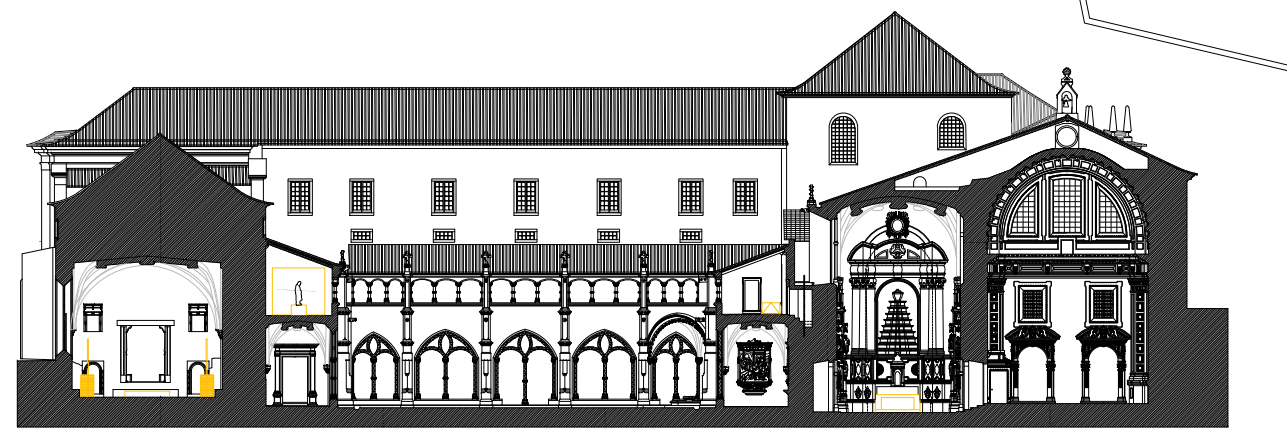
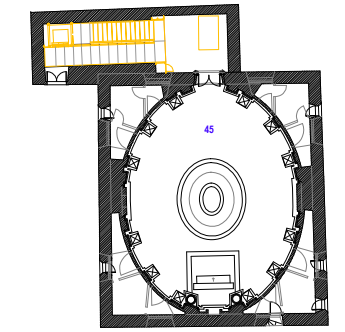

CORTE C1

LEGENDA

- PISO TÉRREO**
 1 - Entrada Principal 2 - Nave da Igreja 3 - Pia Baptismal 4 - Túmulo dos Cogominhos 5 - Ário da Capela (antiga Capela do Santíssimo) 6 - Capela das Confissões (antiga Capela dos Mártires de Marrocos) 7 - Sala de atendimento (antiga Capela Mortuária) e pátio contíguo 8 - Capela de Santo António 9 - Capela interior
 10 - Capela do Senhor dos Passos 11 - Púlpito 12 - Capela-Mor 13 - Túmulo de D. Afonso Henriques 14 - Túmulo de D. Sancho 15 - Altar-Mor 16 - Sacristia 17 - Ário da Capela das Relíquias 18 - Capela das Relíquias 19 - Escada para o piso 2 20 - Sala do "Lavabo" 21 - Sala do Capítulo 22 - Capela de S. Tectónio 23 - Capela de Jesus
 24 - Capela dos Arcanjos 25 - Pátio interior (instalação dos sinos) 26 - Claustro do Silêncio 27 - Fonte de Paio Guterres 28 - Fonte do Centro 29 - Capela de Nossa Sr.ª da Piedade 30 - Capela da Virgem 31 - Capela de S. António 32 - Capela de S. Joaquim 33 - Instalações sanitárias 34 - Altar de Nossa Sr.ª das Dores 35 - Altar de Nossa Sr.ª da Conceição
 36 - Ário 37 - Refeitório 38 - Acesso à Sala do Tesouro e às Instalações sanitárias 39 - Acesso à galeria superior do Claustro e respectivas dependências e ao Coro Alto 40 - Sala de Reservas
- PISO 1**
 41 - Coro Alto 42 - Acesso ao Órgão 43 - Sala de Reservas de Esculturas visitável 44 - Salas de catequese e apoio às actividades da diocese
- PISO 2**
 45 - Sala do Tesouro

"PROJECTO DE CONSERVAÇÃO, RESTAURO E VALORIZAÇÃO DO MOSTEIRO DE SANTA CRUZ"

COORDENAÇÃO GERAL	
IPPAR-DRC, MARGARIDA LAGARTO, ENQ.º / PEDRO PROVIDÊNCIA, ARO.º	
DESIGNO PROJETISTA:	
PEDRO PROVIDÊNCIA, ARO.º COM ATELIER DO CORVO - CARLOS ANTUNES E DÉSIREE PEDRO, ARO.º'S	
FASE	DESENHO Nº
REVISÃO DO PROJECTO BASE TENDENTE À ELABORAÇÃO DO PROJECTO DE EXECUÇÃO	01
DESIGNO	DATA
SÍNTESE DA PROPOSTA - PLANTAS E CORTE	ABRIL 2006
ESCALA	PLIEGUA
1:250	

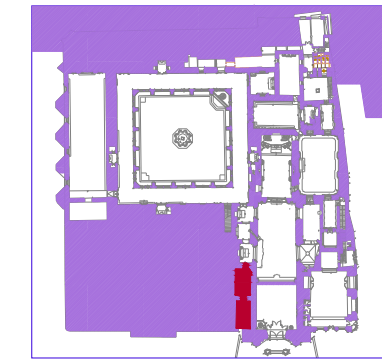
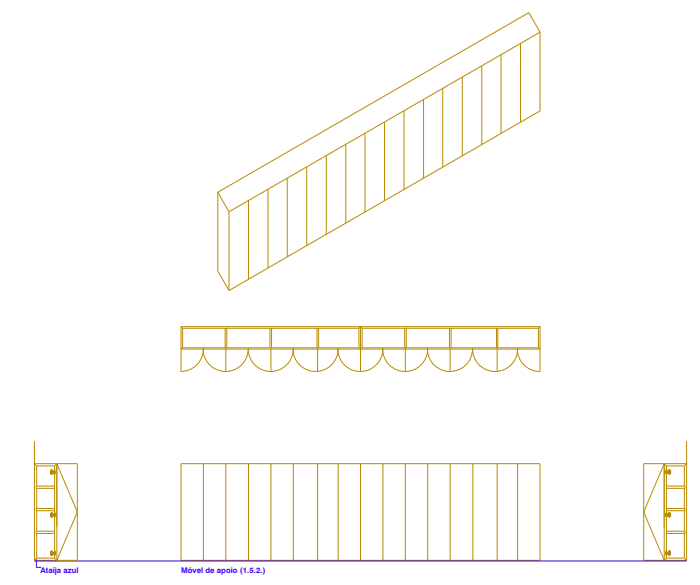
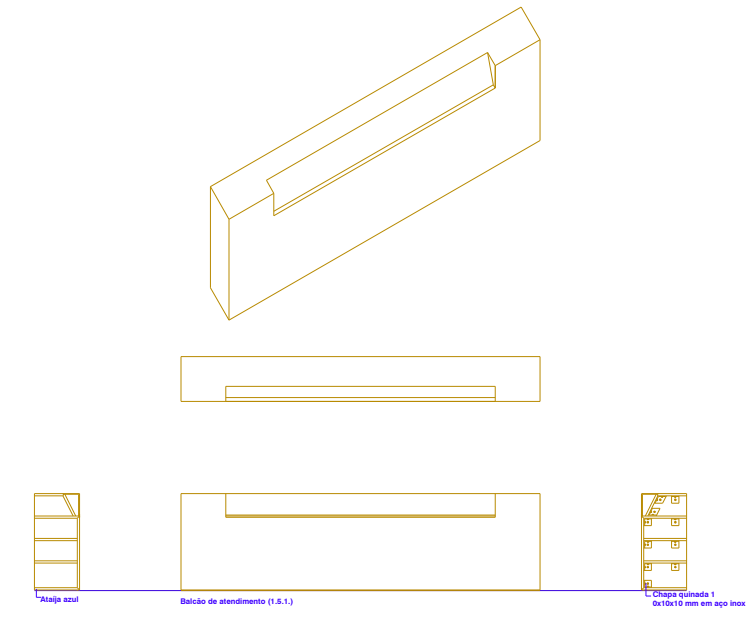
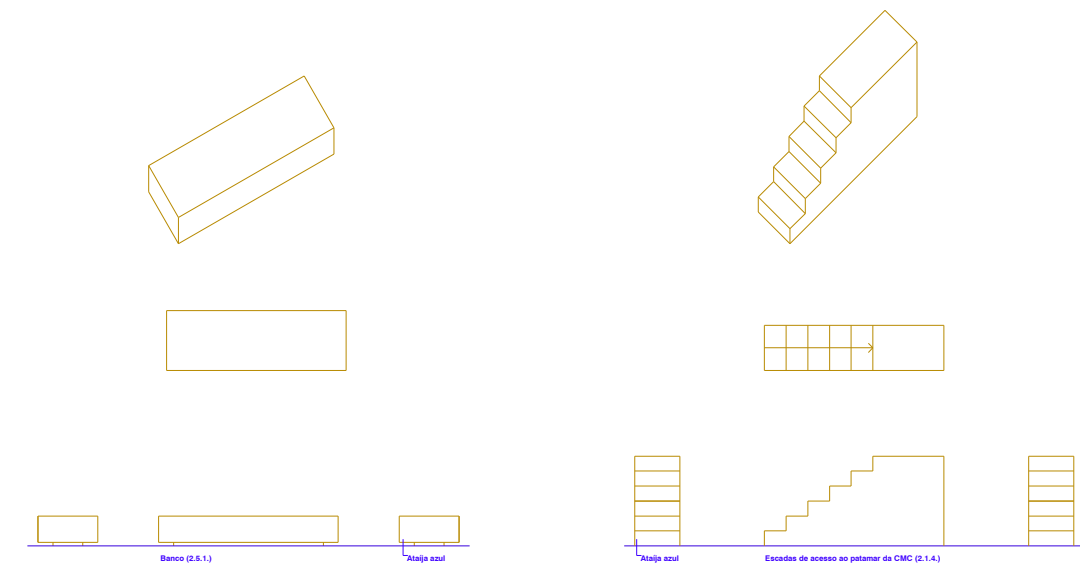
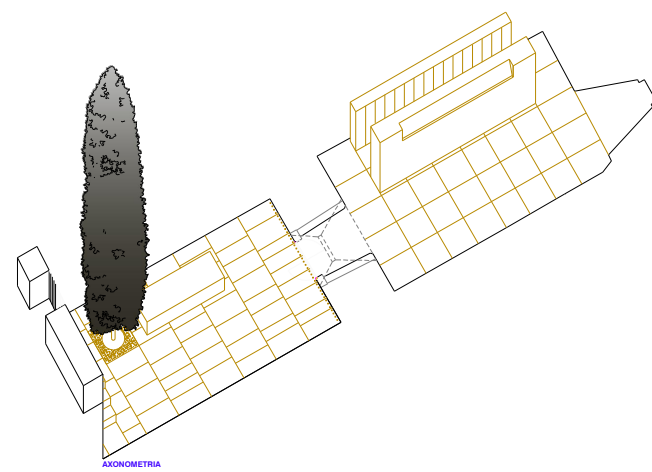
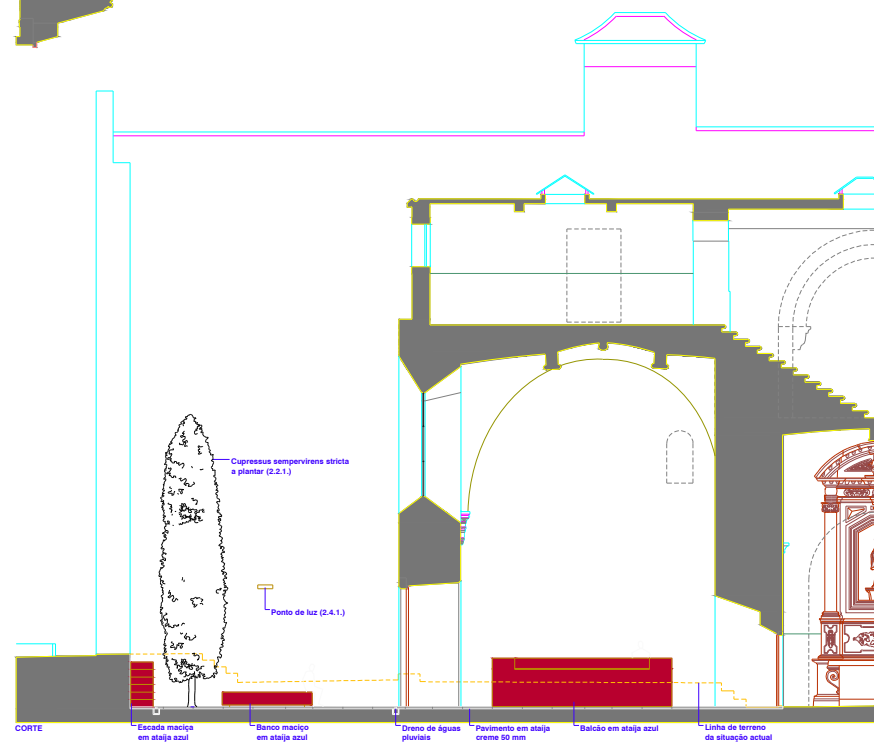
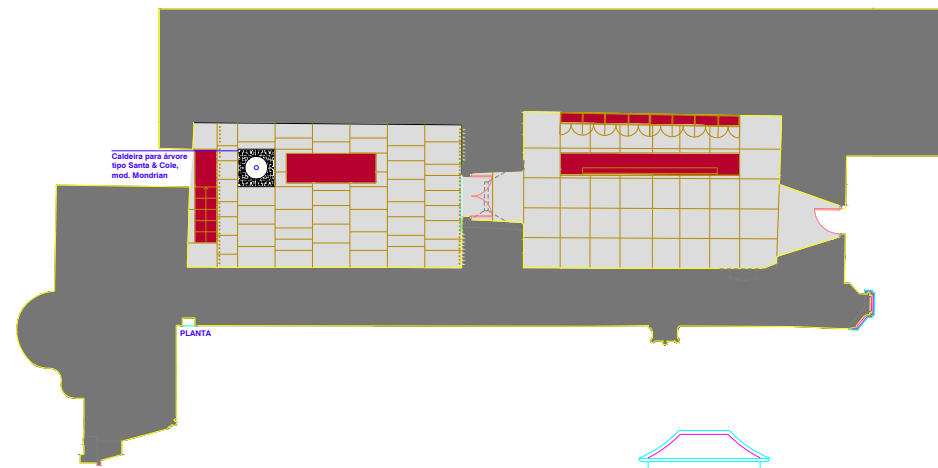

"PROJECTO DE CONSERVAÇÃO, RESTAURO E VALORIZAÇÃO DO MOSTEIRO DE SANTA CRUZ"	
COORDENAÇÃO GERAL IPPAR-DRC, MARGARIDA LAGARTO, ENG.º / PEDRO PROVIDÊNCIA, ARQ.º	
LÍDERA PROJECTISTA: PEDRO PROVIDÊNCIA, ARQ.º COM ATELIER DO CORVO - CARLOS ANTUNES E DÉSIREE PEDRO, ARQ.º'S	
FASE REVISÃO DO PROJECTO BASE TENDENTE À ELABORAÇÃO DO PROJECTO DE EXECUÇÃO	DESENHO Nº 02
DESENHO ATENDIMENTO E PÁTIO EXTERIOR - PLANTAS, CORTES E AXONOMETRIAS DA PROPOSTA	DATA ABRIL 2006
ESCALA 1:100 E 1:50	PLANO Nº

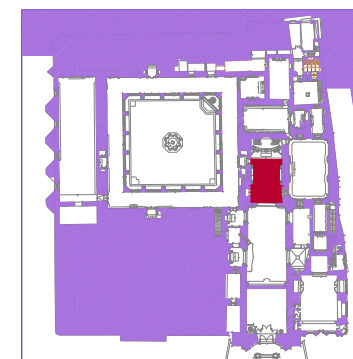
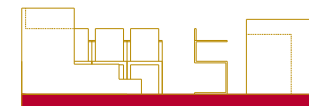
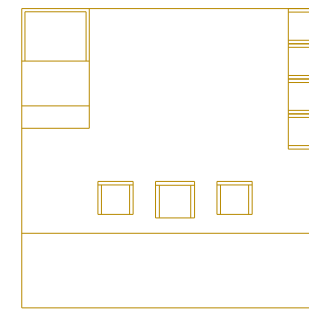
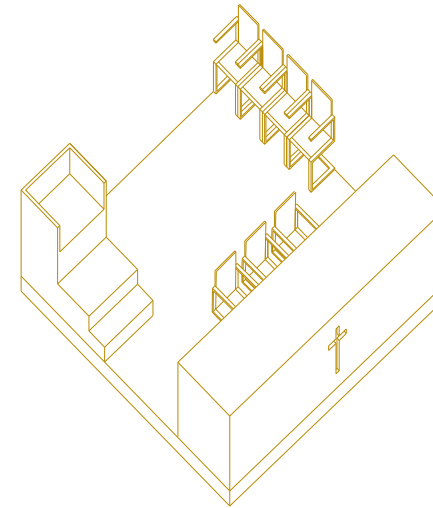
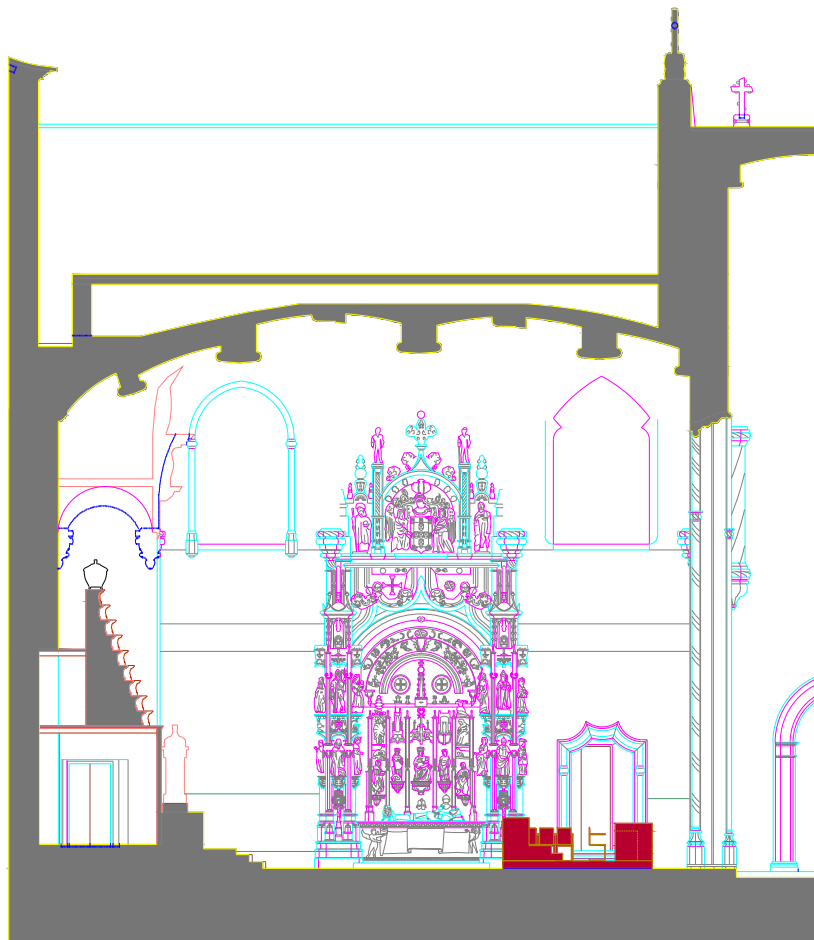
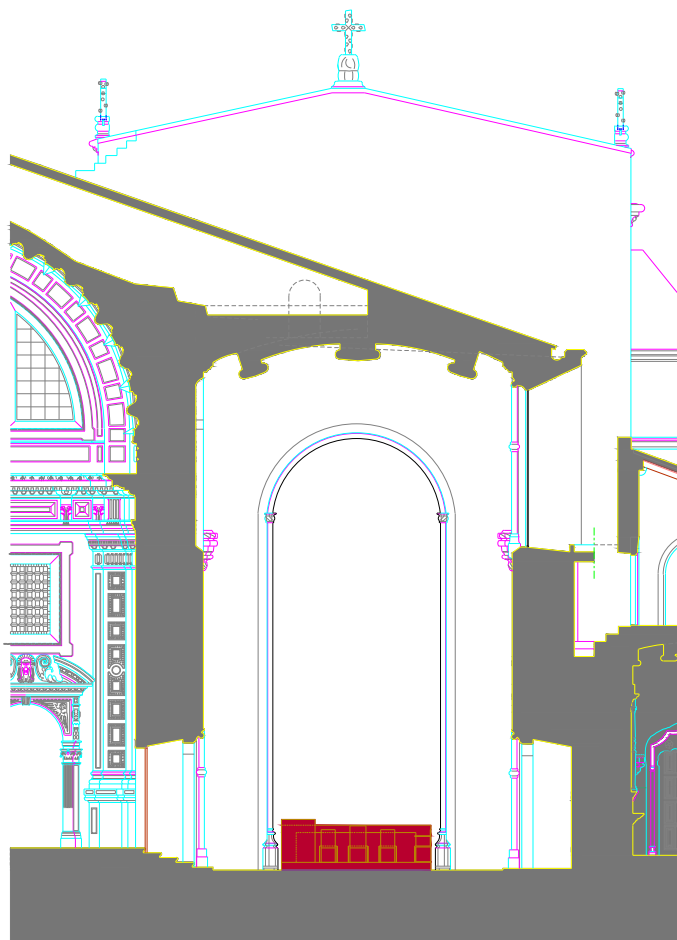
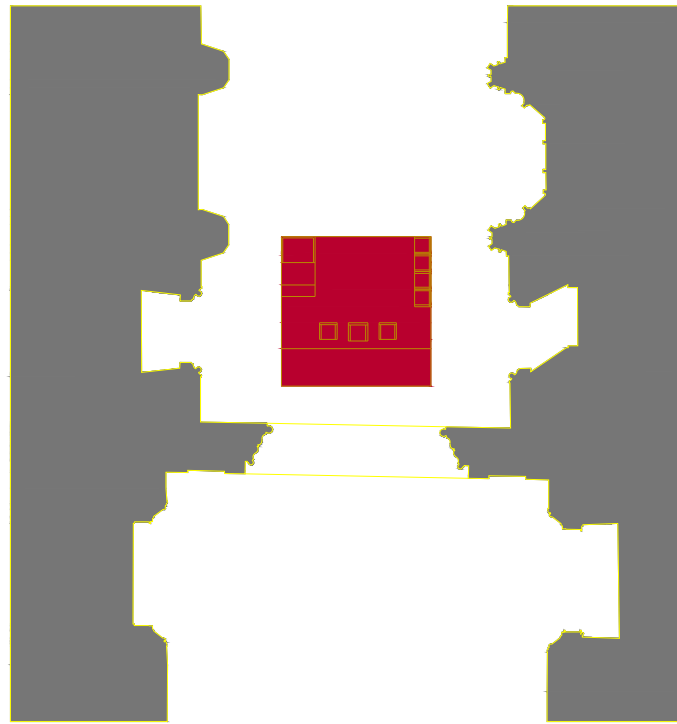

"PROJECTO DE CONSERVAÇÃO, RESTAURO E VALORIZAÇÃO DO MOSTEIRO DE SANTA CRUZ"

COORDENAÇÃO GERAL
IPPAR-DRC, MARGARIDA LAGARTO, ENQ^a / PEDRO PROVIDÊNCIA, ARO^s

FIGURA PROJETISTA:
PEDRO PROVIDÊNCIA, ARO^s COM ATELIER DO CORVO - CARLOS ANTUNES E DÉSIREE PEDRO, ARO^s

FASE:
REVISÃO DO PROJECTO BASE TENDENTE À ELABORAÇÃO DO PROJECTO DE EXECUÇÃO

DESENHO:
CAPELA-MOR - PLANTAS, CORTES E AXONOMETRIAS DA PROPOSTA

ESCALA:
1:100 E 1:50

DESENHO Nº

03

DATA

ABRIL 2006

FOLHA Nº

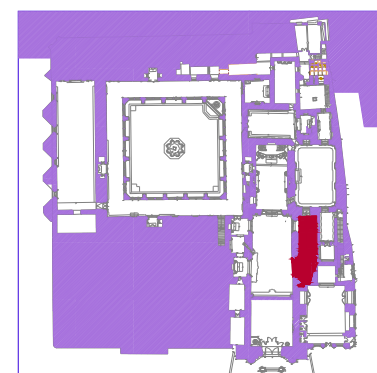
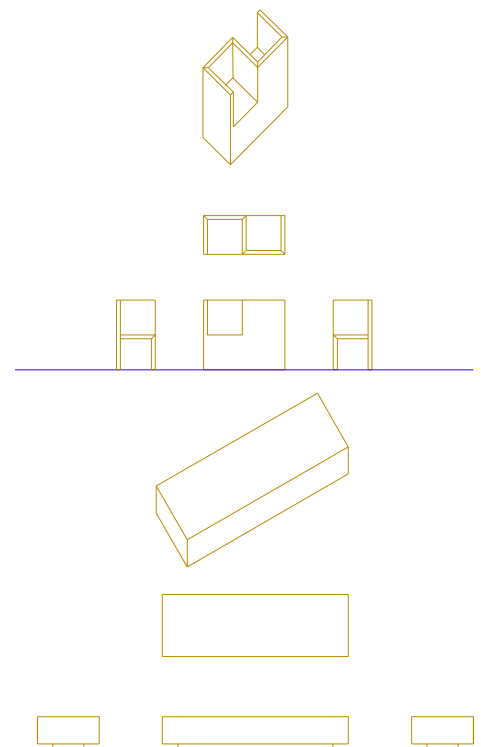
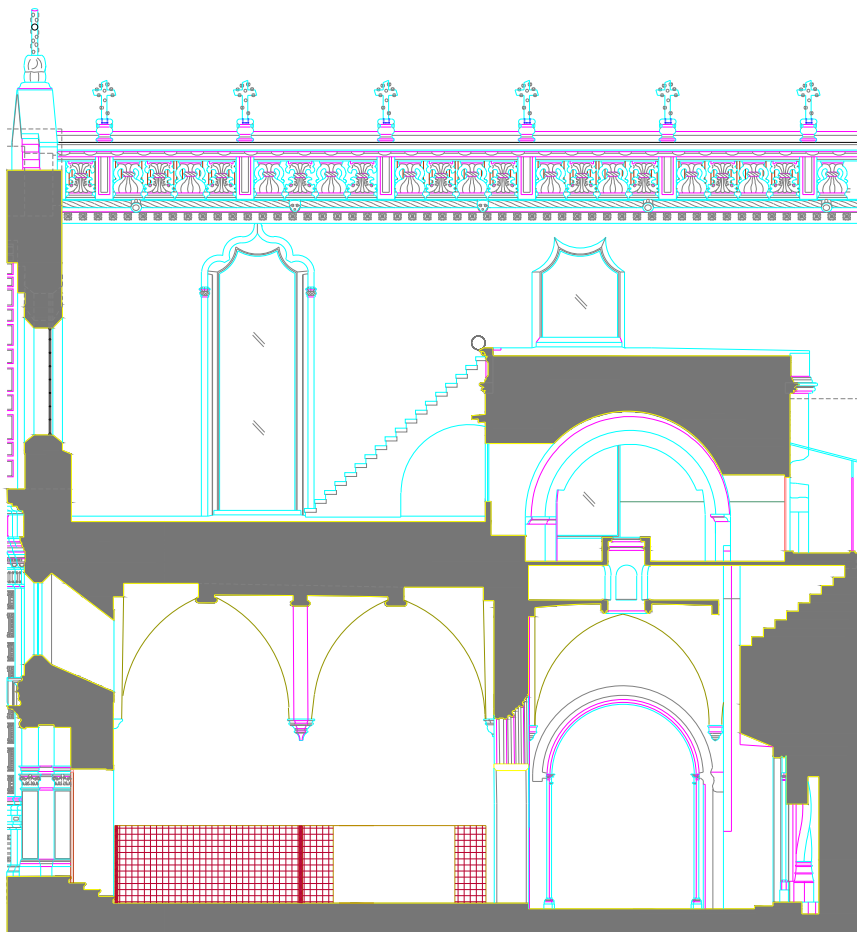
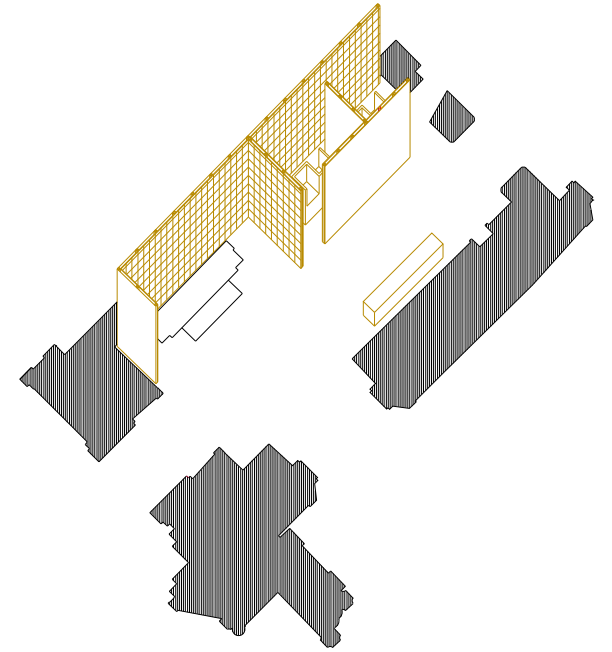
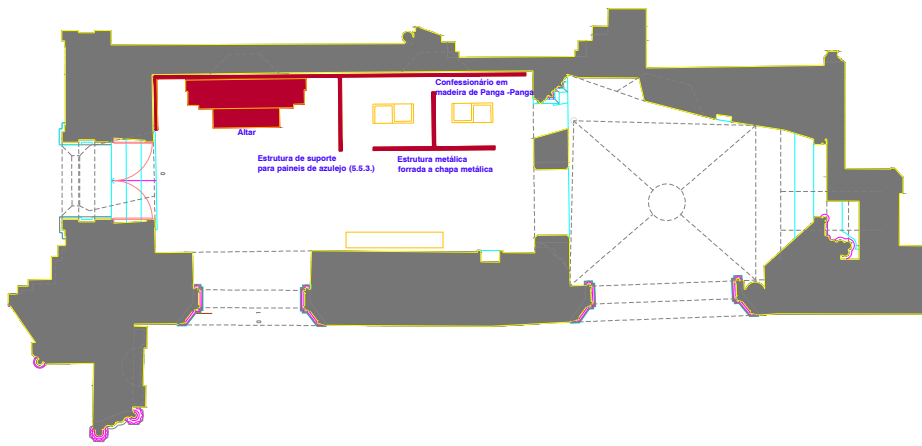

PROJECTO DE CONSERVAÇÃO, RESTAURO E VALORIZAÇÃO DO MOSTEIRO DE SANTA CRUZ

COORDENAÇÃO GERAL	
IPRAR-DRC, MARGARIDA LAGARTO, ENG.º / PEDRO PROVIDÊNCIA, ARQ.º	
EQUIPA PROJECTIVA	
PEDRO PROVIDÊNCIA, ARQ.º COM ATELIER DO CORVO - CARLOS ANTUNES E DÉSIREE PEDRO, ARQ.º'S	
FASE	DESENHO Nº
REVISÃO DO PROJECTO BASE TENDENTE À ELABORAÇÃO DO PROJECTO DE EXECUÇÃO	04
DESENHO	DATA
CAPELA DAS CONFISSÕES - PLANTA E CORTE PROPOSTA	ABRIL 2006
ESCALA	FUBRICAÇÃO
1:100 e 1:50	

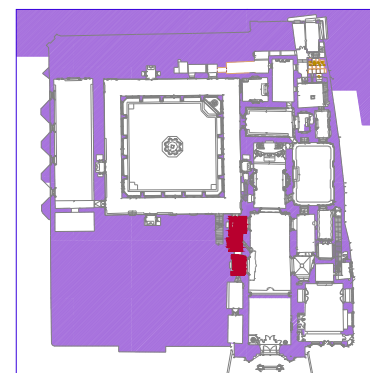
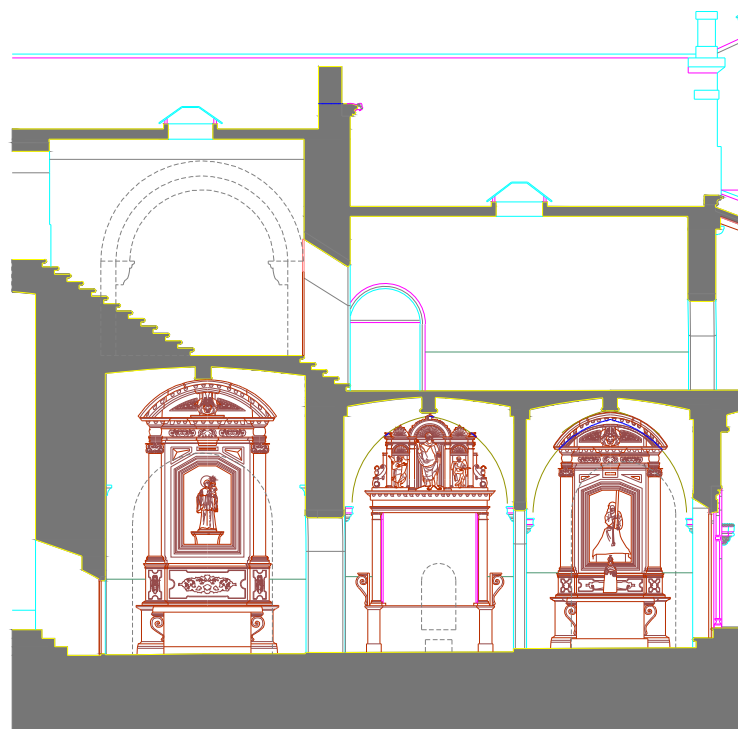
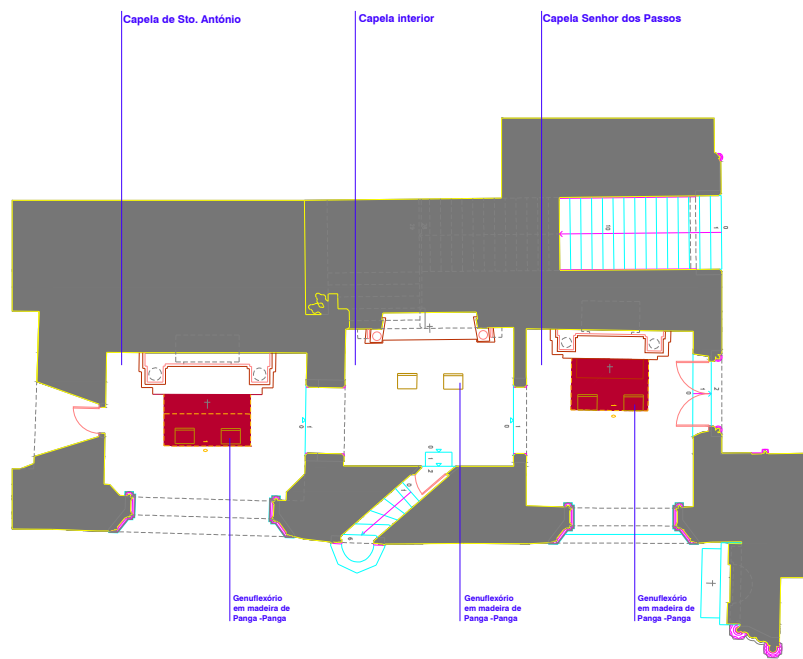

PROJECTO DE CONSERVAÇÃO, RESTAURO E VALORIZAÇÃO DO MOSTEIRO DE SANTA CRUZ

COORDENAÇÃO GERAL	
IPPAR-DRC, MARGARIDA LAGARTO, ENG.º / PEDRO PROVIDÊNCIA, ARQ.º	
EQUIPA PROJECTISTA	
PEDRO PROVIDÊNCIA, ARQ.º COM ATELIER DO CORVO - CARLOS ANTUNES E DÉSIREE PEDRO, ARQ.º'S	
REVISÃO DO PROJECTO BASE TENDENTE À ELABORAÇÃO DO PROJECTO DE EXECUÇÃO	DESENHO Nº 05
DESENHO	DATA
CAPELAS DE ST.º ANTÓNIO, INTERIOR E DO SENHOR DOS PASSOS - PLANTA E CORTE DA PROPOSTA	ABRIL 2006
ESCALA	RUBRICAS
1:100 E 1:50	

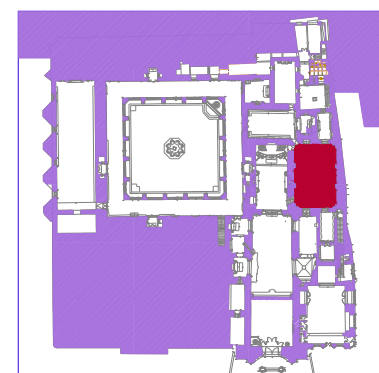
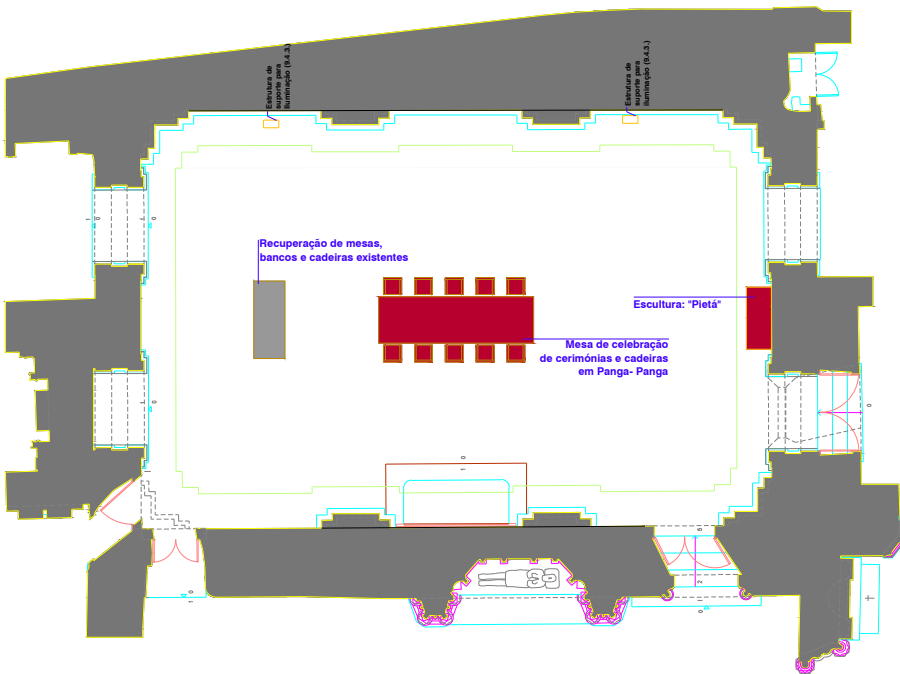
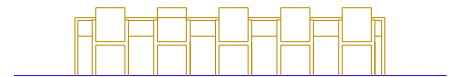
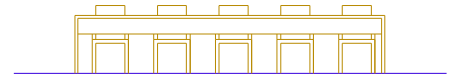
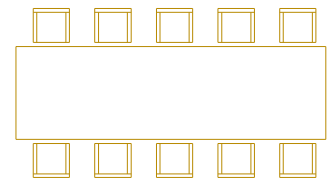
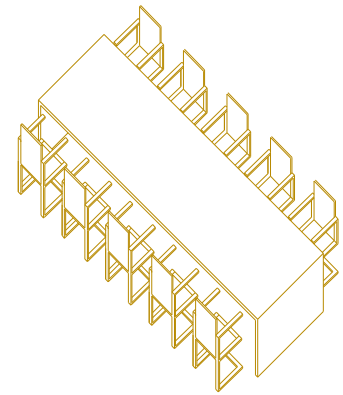
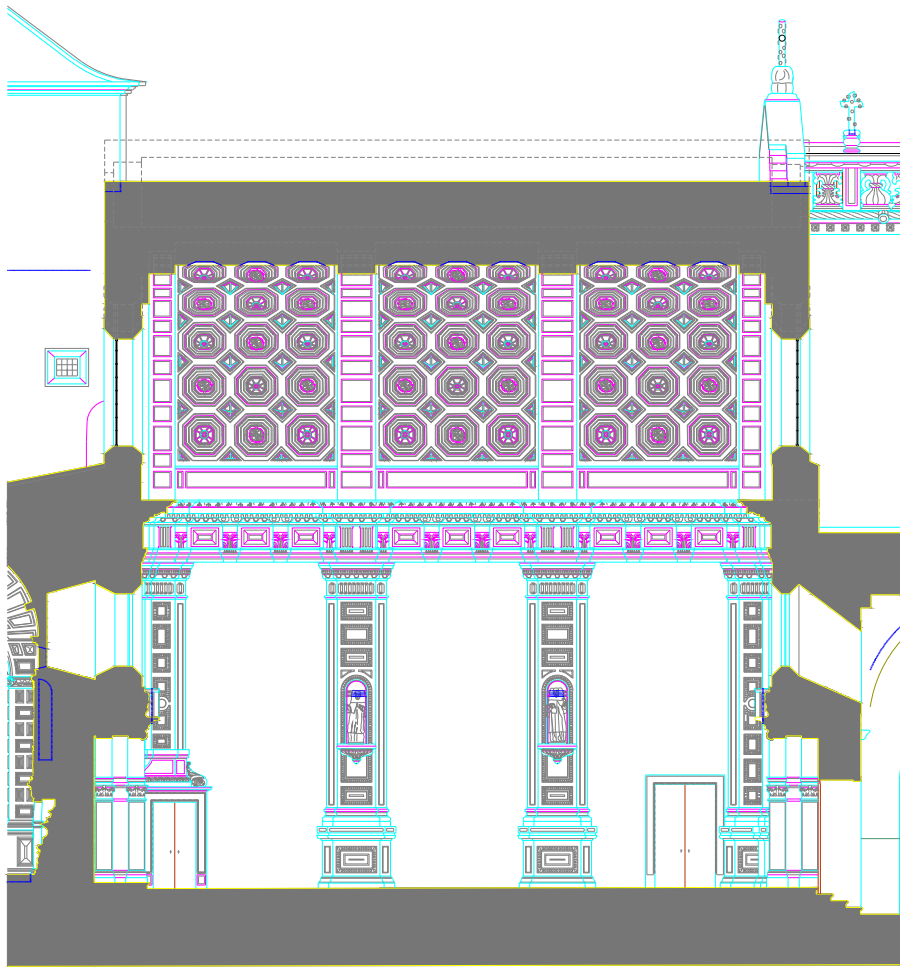

PROJECTO DE CONSERVAÇÃO, RESTAURO E VALORIZAÇÃO DO MOSTEIRO DE SANTA CRUZ

COORDENAÇÃO GERAL:	
IPRAR-DRC, MARGARIDA LAGARTO, ENG.º / PEDRO PROVIDÊNCIA, ARQ.º	
EQUIPA PROJECTIVA:	
PEDRO PROVIDÊNCIA, ARQ.º COM ATELIER DO CORVO - CARLOS ANTUNES E DÉSIREE PEDRO, ARQ.º'S	
FASE:	DESENHO Nº
REVISÃO DO PROJECTO BASE TENDENTE À ELABORAÇÃO DO PROJECTO DE EXECUÇÃO	06
DESENHO:	DATA
SACRISTIA - PLANTAS, CORTES E AXONOMETRIA DA PROPOSTA	ABRIL 2006
ESCALA:	FOLHAS
1:100 E 1:50	

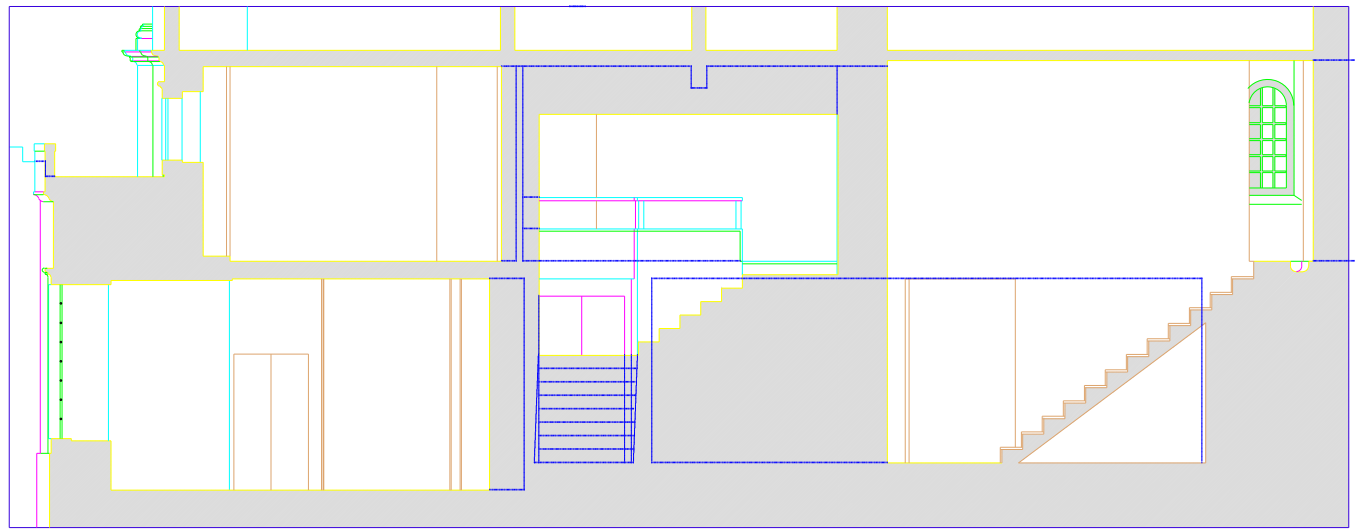

CORTE C1 - PROPOSTA

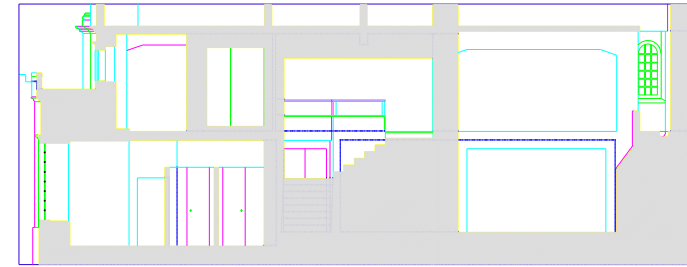

CORTE C1 - EXISTENTE

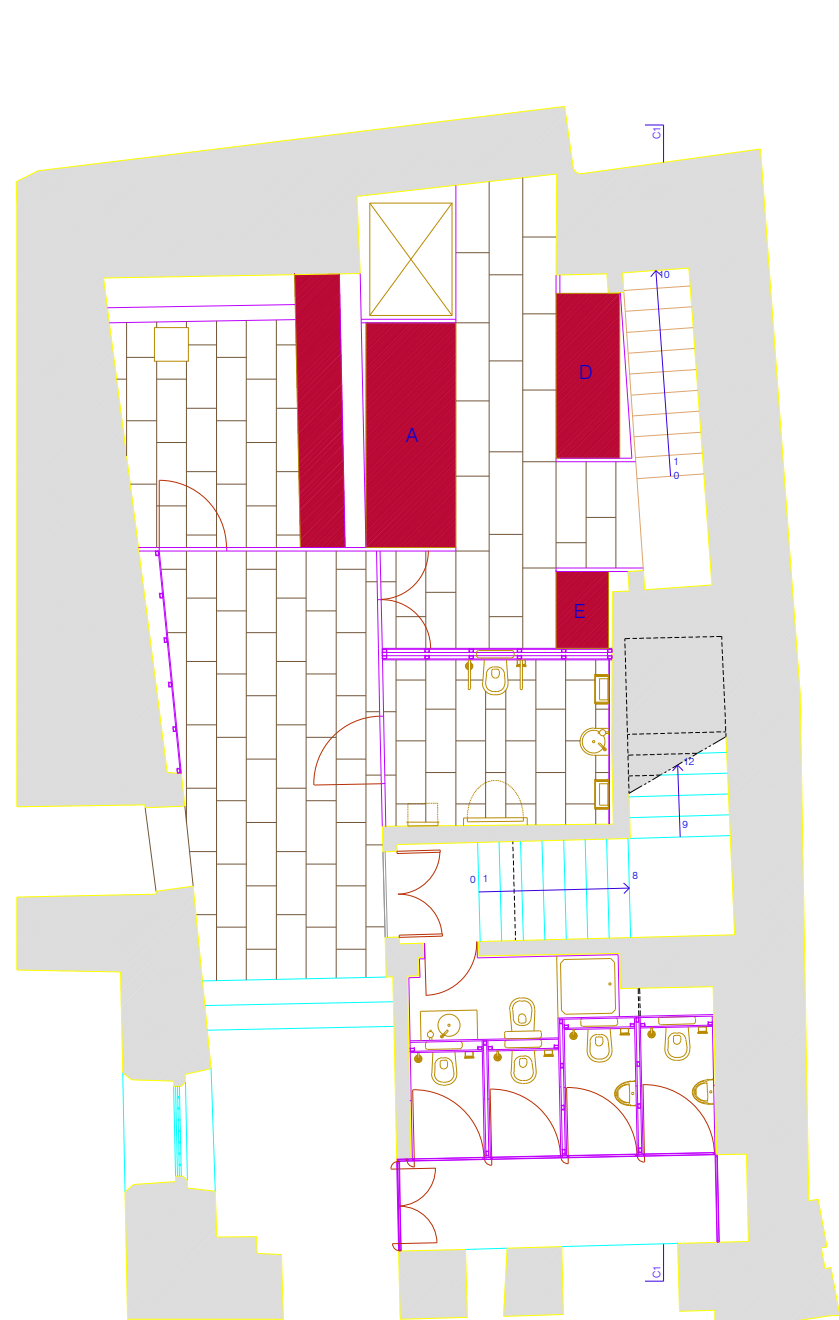

PLANTA P1

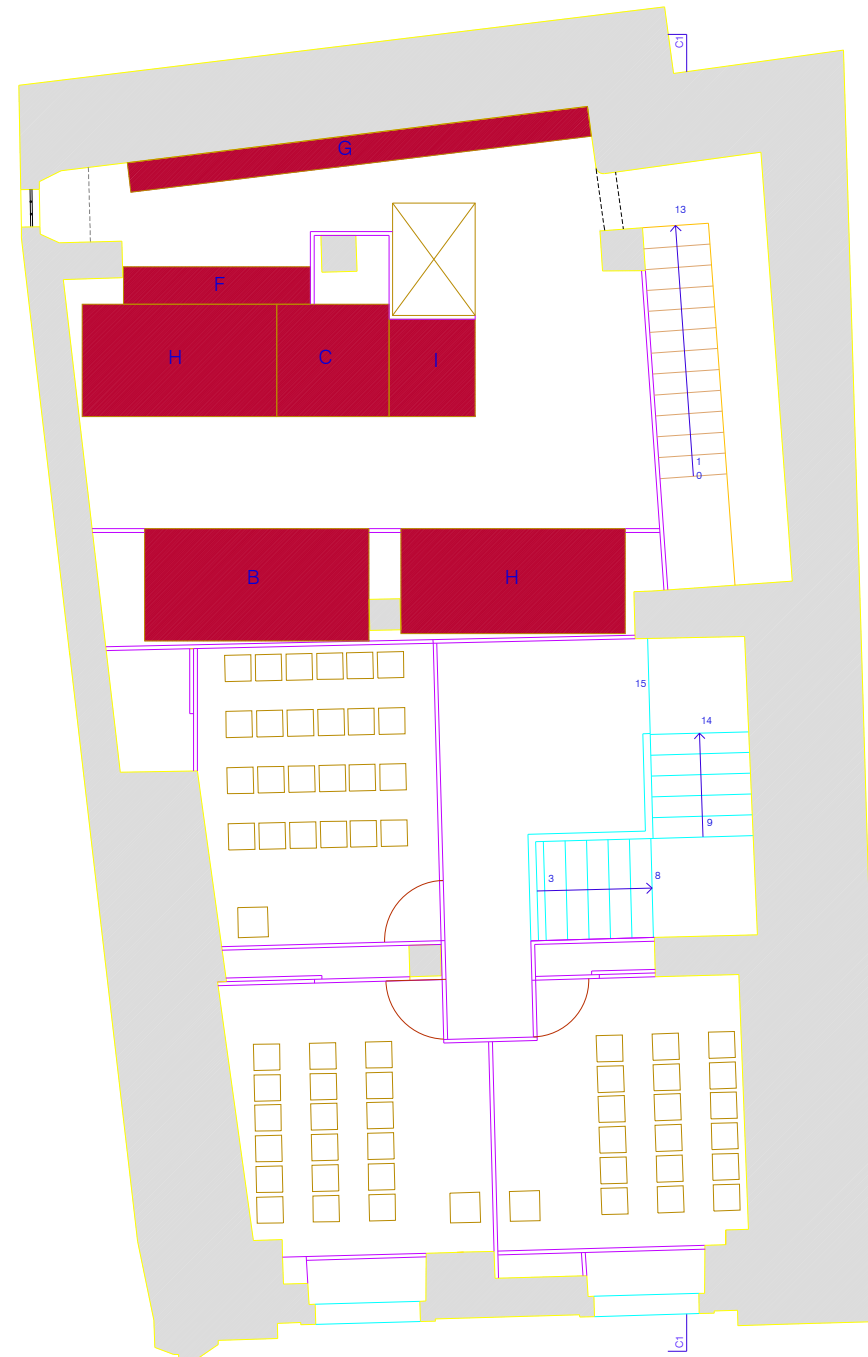

PLANTA P2

- LEGENDA:
- A - RESERVA DE TÊXTEIS (300x120)
 - B - RESERVA DE TÊXTEIS (300x150)
 - C - RESERVA DE TÊXTEIS (150x150)
 - D - RESERVA DE TÊXTEIS (220x70)
 - E - RESERVA DE TÊXTEIS (100x70)
 - F - ARRUMOS
 - G - ARRUMOS
 - H - RESERVA DE OURIVESARIA
 - I - RESERVA DE TÊXTEIS (130x100)

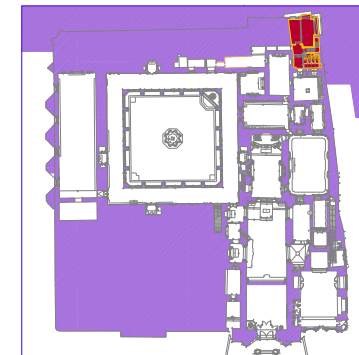

"PROJECTO DE CONSERVAÇÃO, RESTAURO E VALORIZAÇÃO DO MOSTEIRO DE SANTA CRUZ"

COORDENAÇÃO GERAL		DESENHO Nº
IPPAR-DRC, MARGARIDA LAGARTO, ENQ ² / PEDRO PROVIDÊNCIA, ARO ²		07
TODAS PROJETISTAS		DATA
PEDRO PROVIDÊNCIA, ARO ² COM ATELIER DO CORVO - CARLOS ANTUNES E DÉSIREE PEDRO, ARO ² S		ABRIL, 2006
FASE		ESCALA
REVISÃO DO PROJECTO BASE TENDENTE À ELABORAÇÃO DO PROJECTO DE EXECUÇÃO		1:100 E 1:50
DESENHO		
CAPELA DAS RELÍQUIAS / 2ª SALA DE RESERVAS / SALAS DA CATEQUESE - PLANTAS E CORTES DAS PROPOSTAS		
ESCALA		

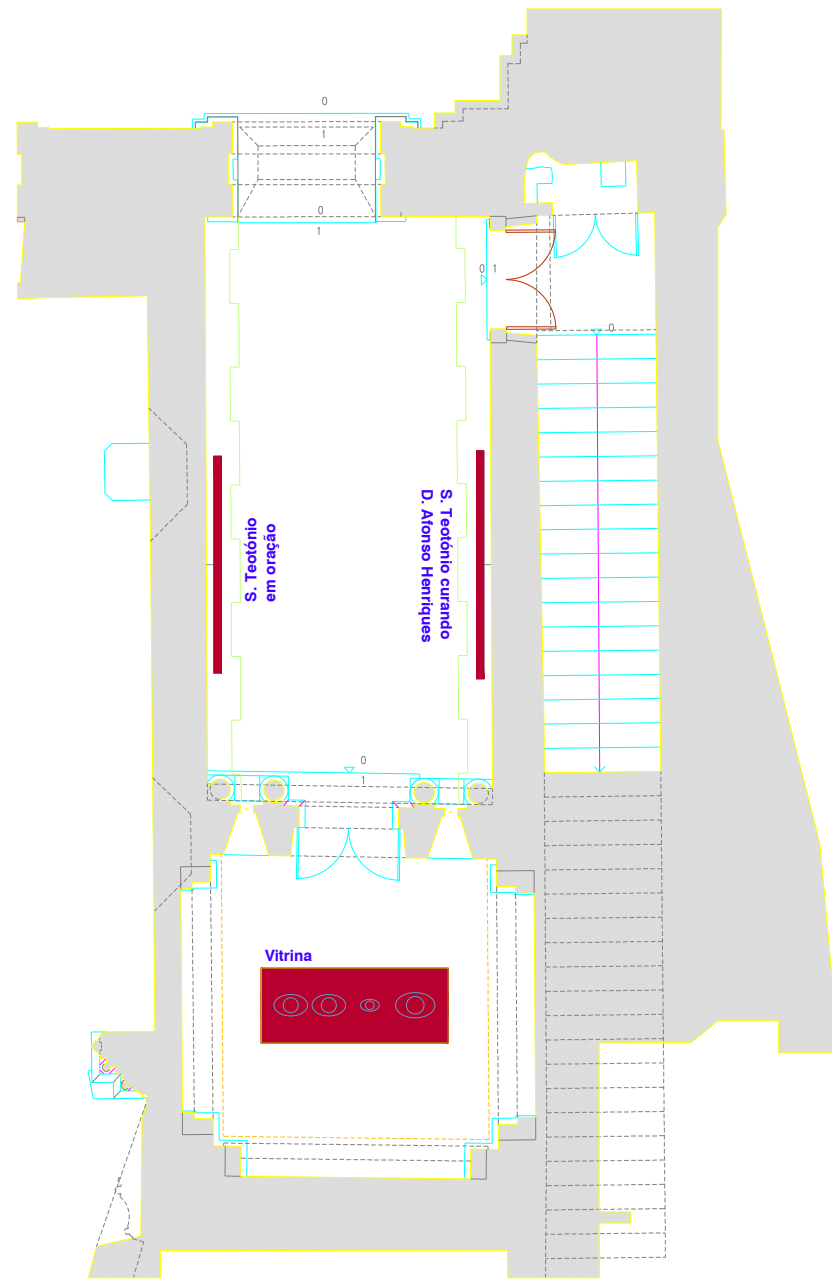

PLANTA - PROPOSTA

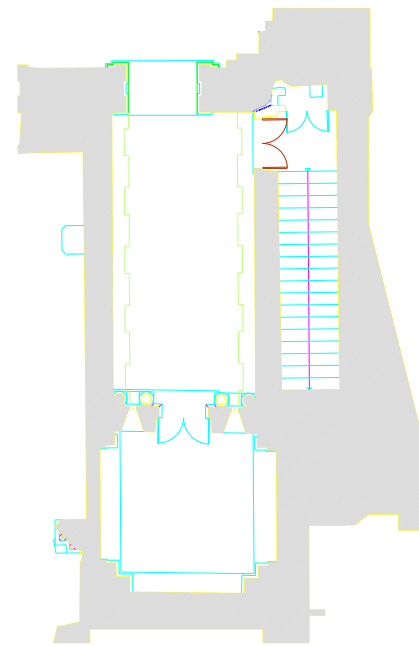

PLANTA - EXISTENTE

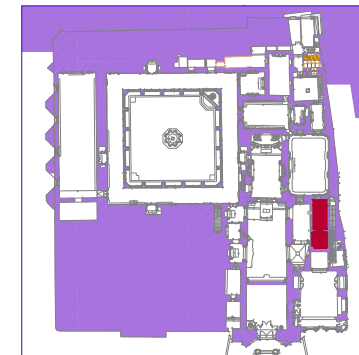
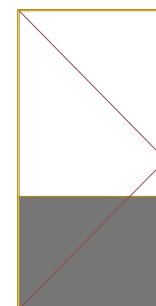
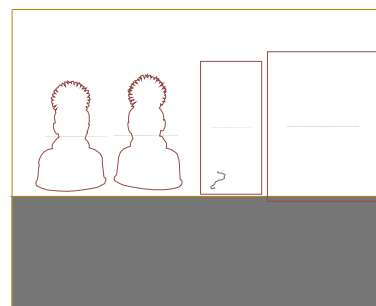

"PROJECTO DE CONSERVAÇÃO, RESTAURO E VALORIZAÇÃO DO MOSTEIRO DE SANTA CRUZ"	
COORDENAÇÃO GERAL	
IPPAR-DRC, MARGARIDA LAGARTO, ENQ ^a / PEDRO PROVIDÊNCIA, ARQ ^o	
LÍDERA PROJECTISTA:	
PEDRO PROVIDÊNCIA, ARQ ^o COM ATELIER DO CORVO - CARLOS ANTUNES E DÉSIREE PEDRO, ARQ ^o 'S	
FASE	DESENHO Nº
REVISÃO DO PROJECTO BASE TENDENTE À ELABORAÇÃO DO PROJECTO DE EXECUÇÃO	08
DESENHO	DATA
CAPELA DAS RELÍQUIAS / 2ª SALA DE RESERVAS / SALAS DA CATEQUESE - PLANTAS E CORTES DAS PROPOSTAS	ABRIL, 2006
ESCALA	PLANTA
1:100 E 1:50	

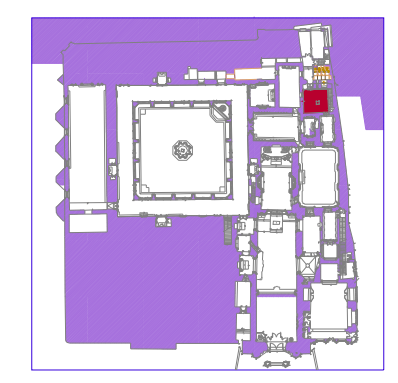
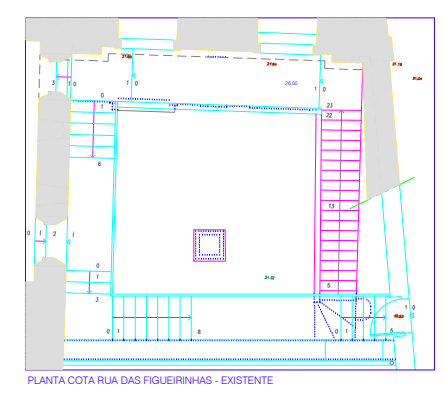
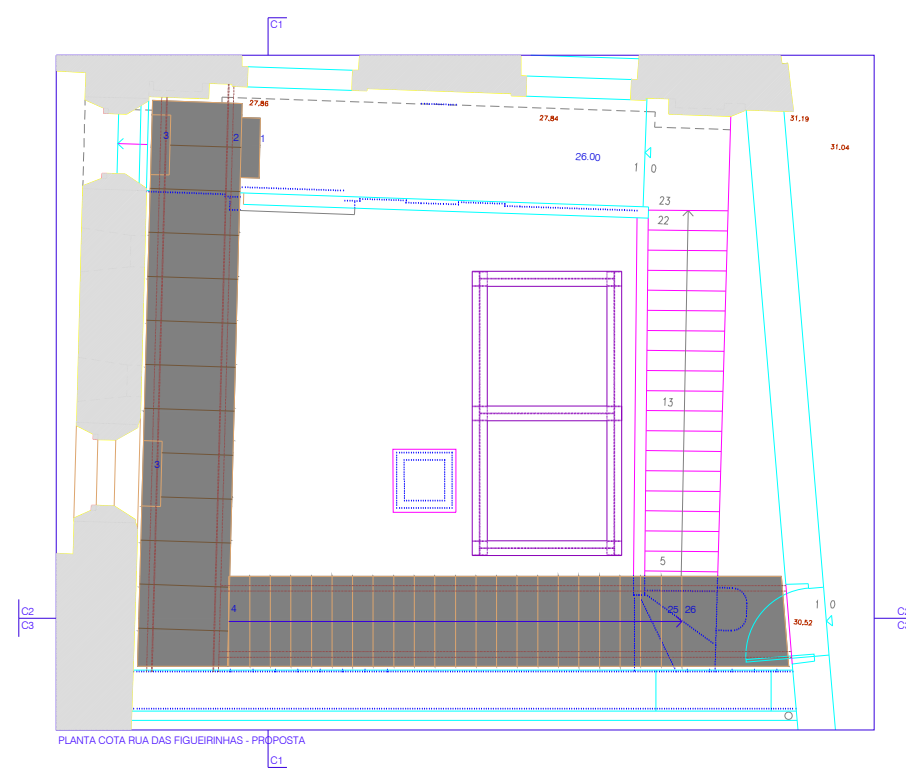
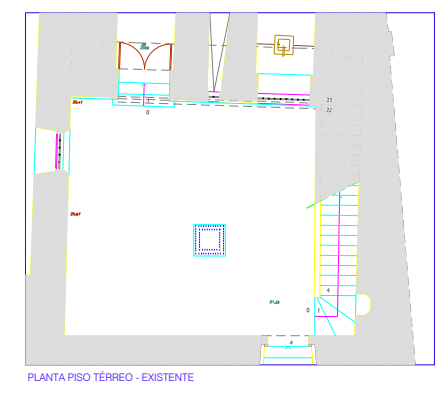
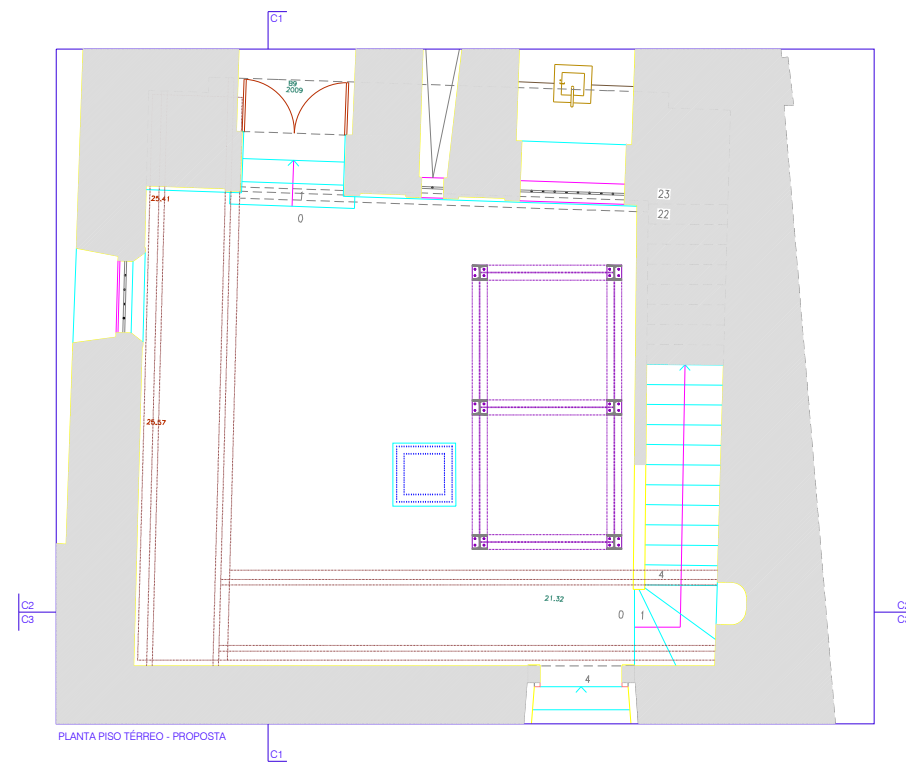

"PROJECTO DE CONSERVAÇÃO, RESTAURO E VALORIZAÇÃO DO MOSTEIRO DE SANTA CRUZ"	
COORDENAÇÃO GERAL	
IPPAR-DRC, MARGARIDA LAGARTO, ENQ ^a / PEDRO PROVIDÊNCIA, ARO ^s	
LÍDERA PROJECTISTA:	
PEDRO PROVIDÊNCIA, ARO ^s COM ATELIER DO CORVO - CARLOS ANTUNES E DÉSIREE PEDRO, ARO ^s	
FASE	DESENHO Nº
REVISÃO DO PROJECTO BASE TENDENTE À ELABORAÇÃO DO PROJECTO DE EXECUÇÃO	09
DESENHO	DATA
ESCADAS DO PÁTIO E ESTRUTURA DE SUPORTE DOS SINOS- PLANTAS DA PROPOSTA E DO EXISTENTE	ABRIL, 2006
ESCALA	PLÉNECA
1:100 E 1:50	

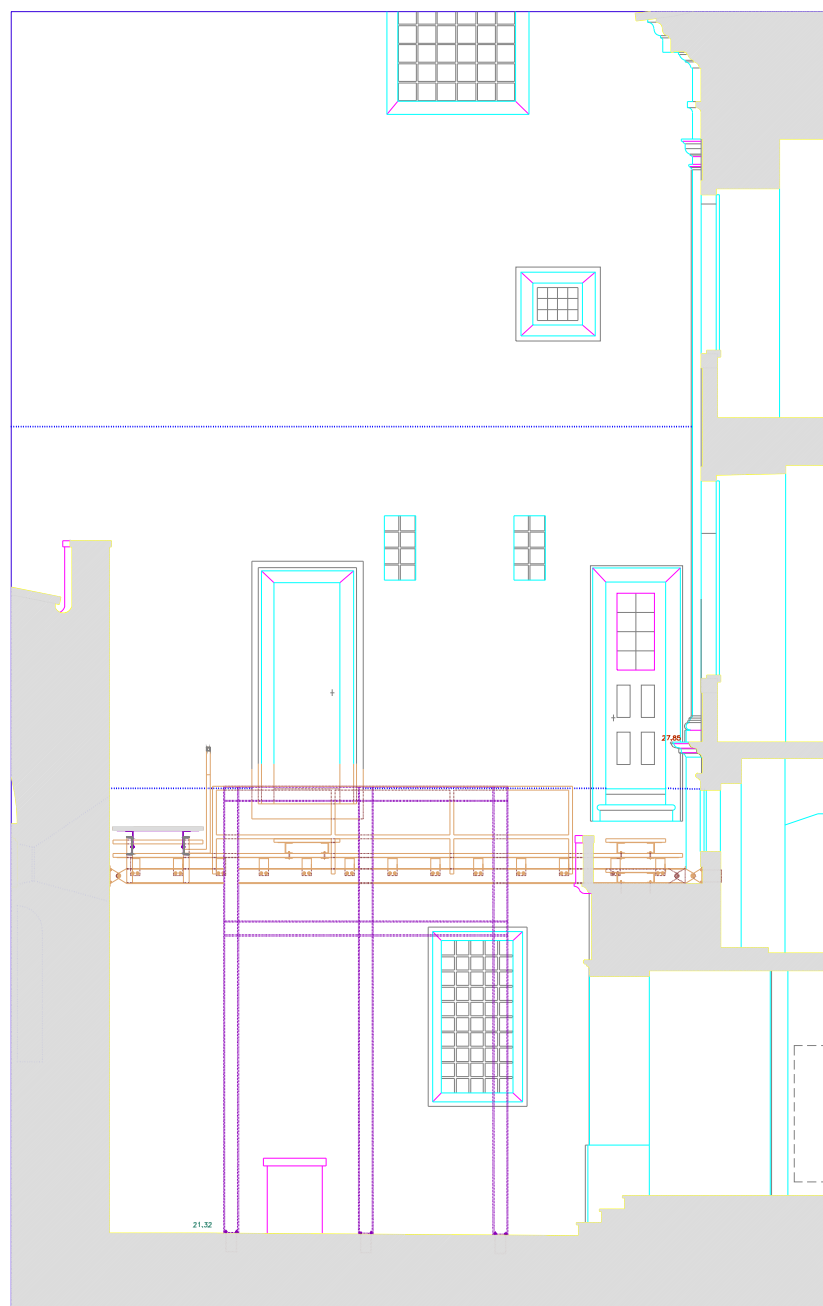

CORTE C1 - PROPOSTA

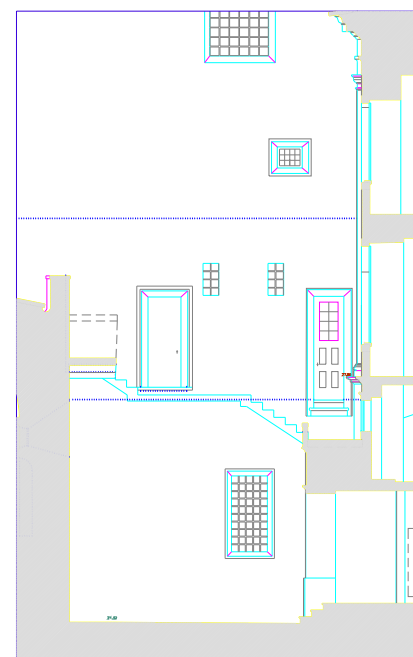

CORTE C1 - EXISTENTE

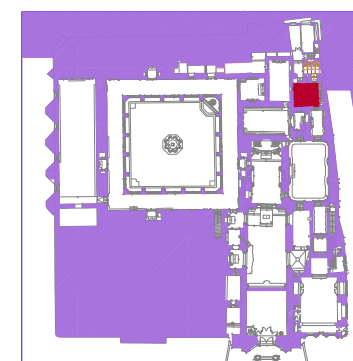

"PROJECTO DE CONSERVAÇÃO, RESTAURO E VALORIZAÇÃO DO MOSTEIRO DE SANTA CRUZ"

COORDENAÇÃO GERAL	
IPPAR-DRC, MARGARIDA LAGARTO, ENQ ^a / PEDRO PROVIDÊNCIA, ARO ^o	
LOGOJA PROJETISTA:	
PEDRO PROVIDÊNCIA, ARO ^o COM ATELIER DO CORVO - CARLOS ANTUNES E DÉSIREE PEDRO, ARO ^o 'S	
FASE	DESENHO Nº
REVISÃO DO PROJECTO BASE TENDENTE À ELABORAÇÃO DO PROJECTO DE EXECUÇÃO	10
DESENHO	DATA
ESCADAS DO PÁTIO E ESTRUTURA DE SUPORTE DOS SINOS- CORTES DA PROPOSTA E DO EXISTENTE	ABRIL, 2006
ESCALA	FOLHA Nº
1:100 E 1:50	

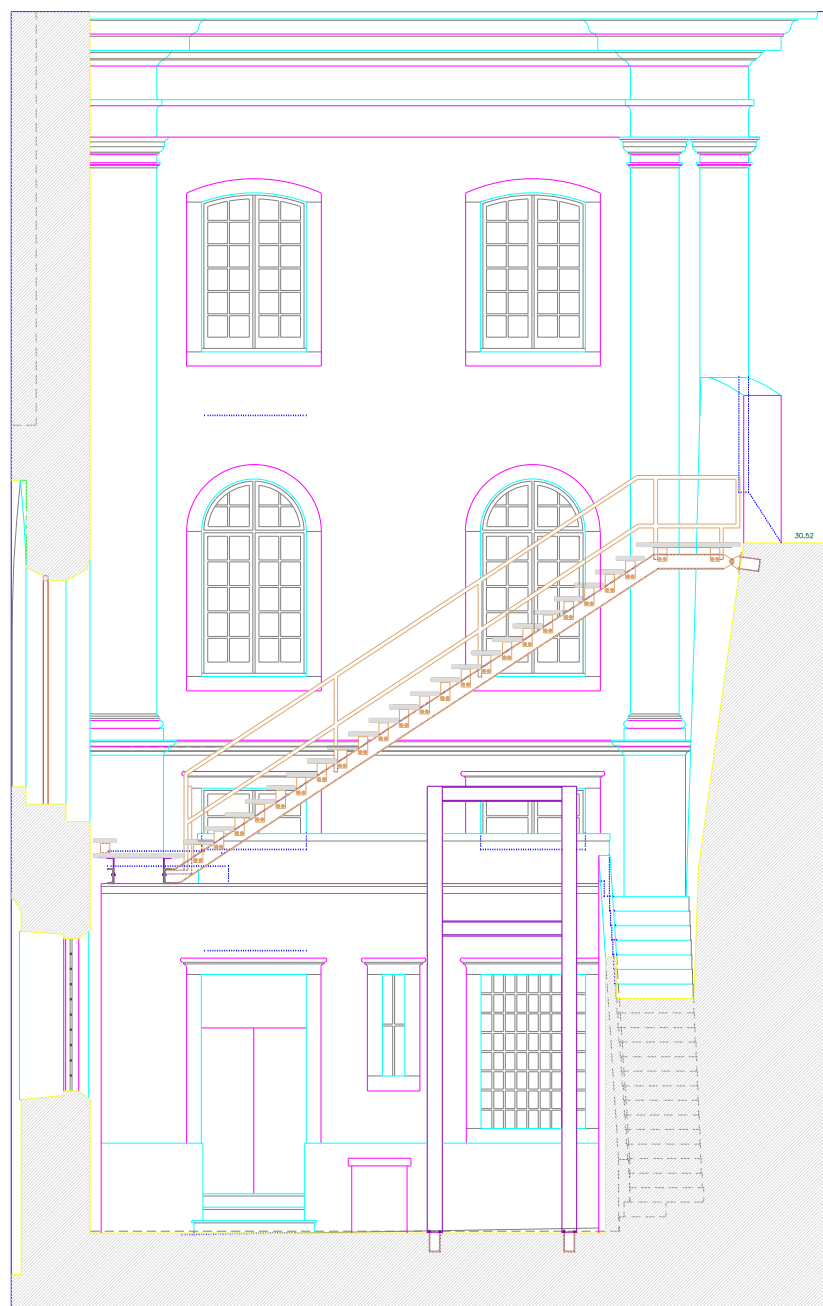

CORTE C2 - PROPOSTA

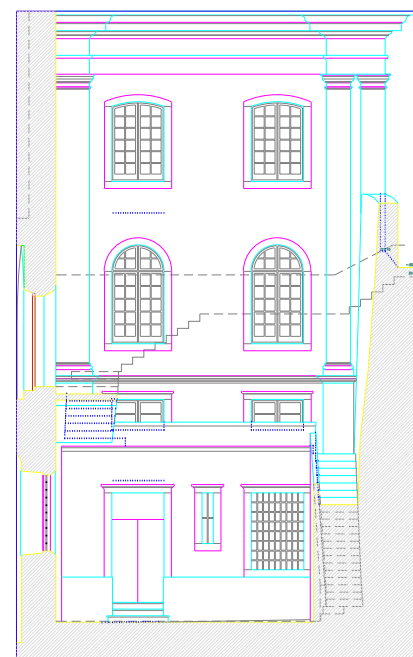

CORTE C2 - EXISTENTE

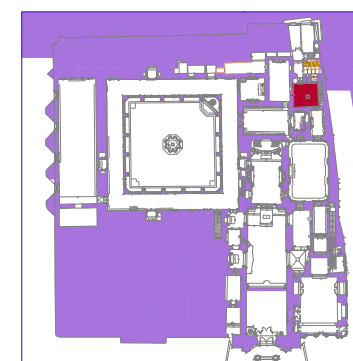

"PROJECTO DE CONSERVAÇÃO, RESTAURO E VALORIZAÇÃO DO MOSTEIRO DE SANTA CRUZ"

COORDENAÇÃO GERAL	
IPPAR-DRC, MARGARIDA LAGARTO, ENQ ^a / PEDRO PROVIDÊNCIA, ARO ^o	
LOGOJA PROJETISTA:	
PEDRO PROVIDÊNCIA, ARO ^o COM ATELIER DO CORVO - CARLOS ANTUNES E DÉSIREE PEDRO, ARO ^o 'S	
FASE	DESENHO Nº
REVISÃO DO PROJECTO BASE TENDENTE À ELABORAÇÃO DO PROJECTO DE EXECUÇÃO	11
DESENHO	DATA
ESCADAS DO PÁTIO E ESTRUTURA DE SUPORTE DOS SINOS- CORTES DA PROPOSTA E DO EXISTENTE	ABRIL, 2006
ESCALA	FOLHA
1:100 E 1:50	

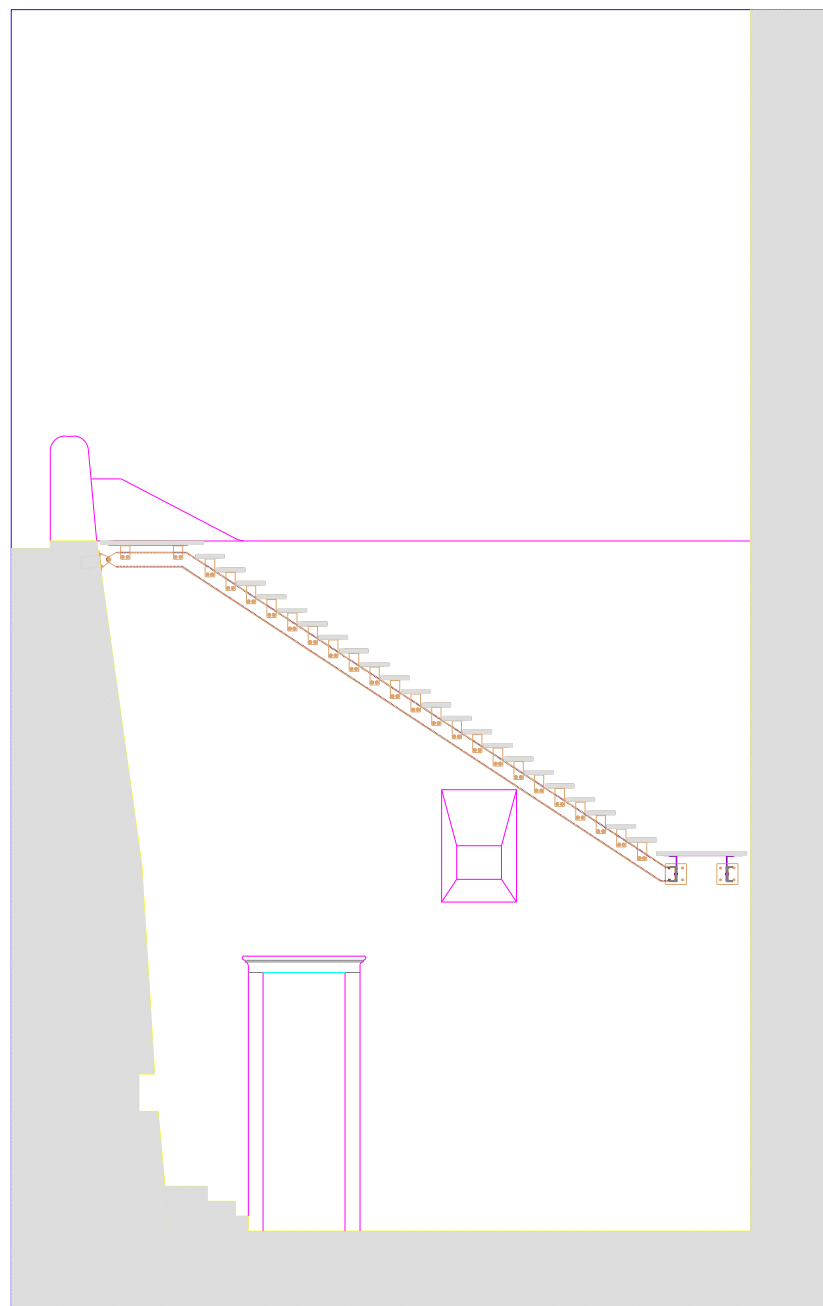

CORTE C3 - PROPOSTA

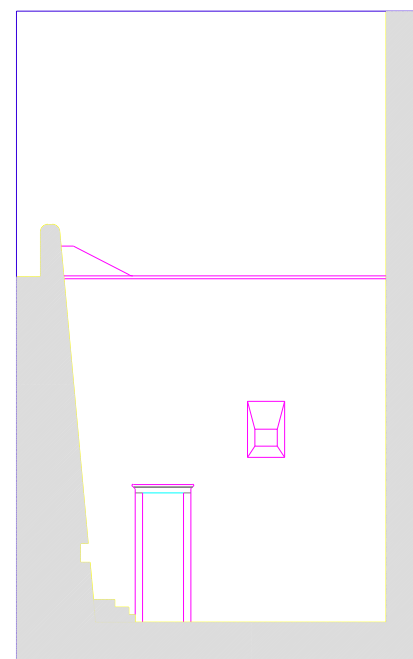

CORTE C3 - EXISTENTE

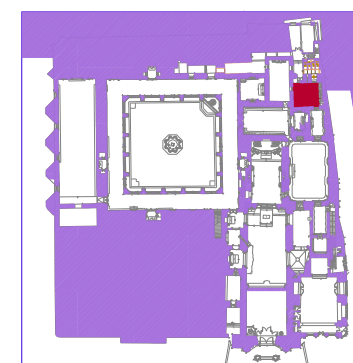

"PROJECTO DE CONSERVAÇÃO, RESTAURO E VALORIZAÇÃO DO MOSTEIRO DE SANTA CRUZ"

COORDENAÇÃO GERAL	
IPPAR-DRC, MARGARIDA LAGARTO, ENQ ^a / PEDRO PROVIDÊNCIA, ARO ^o	
LOGOJA PROJETISTA:	
PEDRO PROVIDÊNCIA, ARO ^o COM ATELIER DO CORVO - CARLOS ANTUNES E DÉSIREE PEDRO, ARO ^o S	
FASE	DESENHO Nº
REVISÃO DO PROJECTO BASE TENDENTE À ELABORAÇÃO DO PROJECTO DE EXECUÇÃO	12
DESENHO	DATA
ESCADAS DO PÁTIO E ESTRUTURA DE SUPORTE DOS SINOS- CORTES DA PROPOSTA E DO EXISTENTE	ABRIL 2006
ESCALA	FOLHA
1:100 E 1:50	

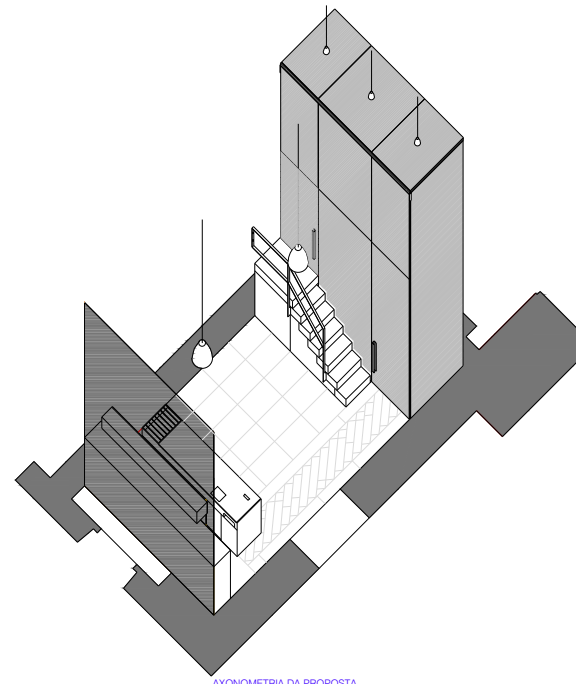

AXONOMETRIA DA PROPOSTA

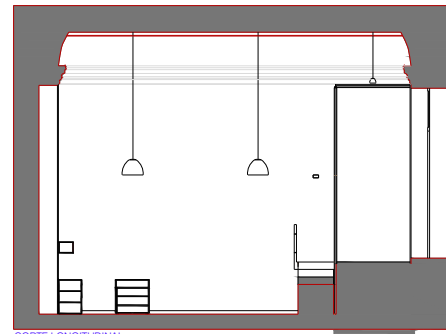

CORTE LONGITUDINAL

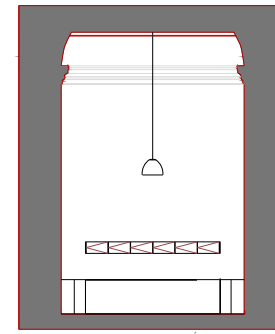

CORTE TRANSVERSAL-VISTA MOBILIÁRIO

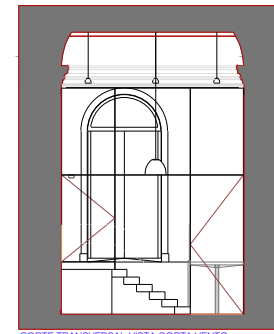

CORTE TRANSVERSAL-VISTA CORTA VENTO

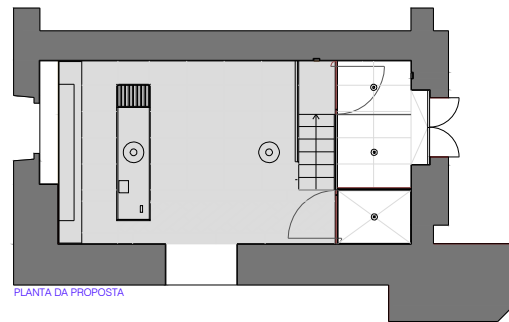

PLANTA DA PROPOSTA

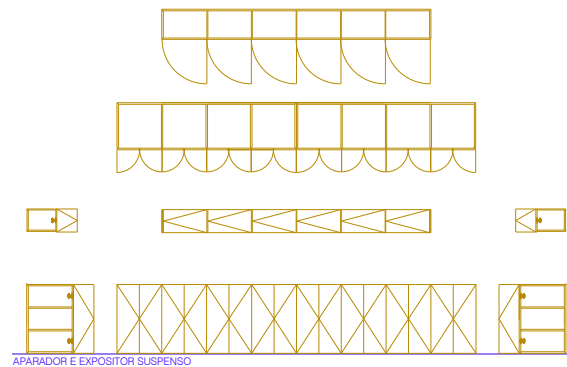
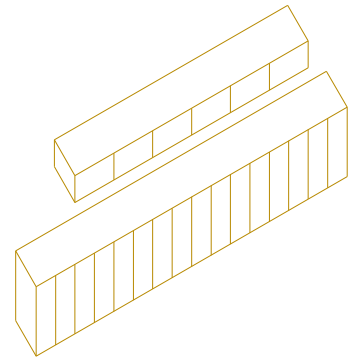

APARADOR E EXPOSITOR SUSPENSO

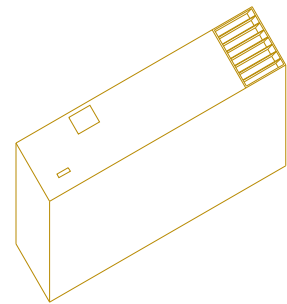

BALÇÃO

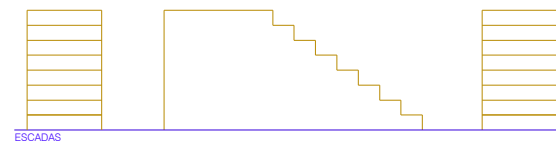
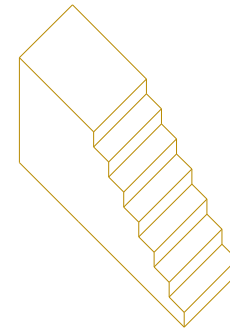

ESCADAS

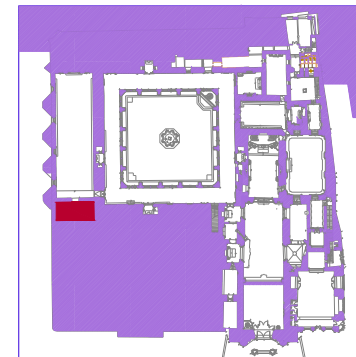

"PROJECTO DE CONSERVAÇÃO, RESTAURO E VALORIZAÇÃO DO MOSTEIRO DE SANTA CRUZ"

COORDENAÇÃO GERAL	
IPPAR-DRC, MARGARIDA LAGARTO, ENQ ^a / PEDRO PROVIDÊNCIA, ARO ^o	
TODAS PROJETISTA	
PEDRO PROVIDÊNCIA, ARO ^o COM ATELIER DO CORVO - CARLOS ANTUNES E DÉSIREE PEDRO, ARO ^o S	
FASE	DESENHO Nº
REVISÃO DO PROJECTO BASE TENDENTE À ELABORAÇÃO DO PROJECTO DE EXECUÇÃO	13
DESENHO	DATA
ÁTRIO DO REFETÓRIO - PLANTAS, CORTES E AXONOMETRIAS DA PROPOSTA	ABRIL 2006
ESCALA	FOLHA
1:100 E 1:50	

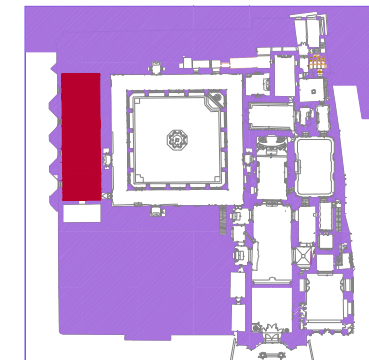
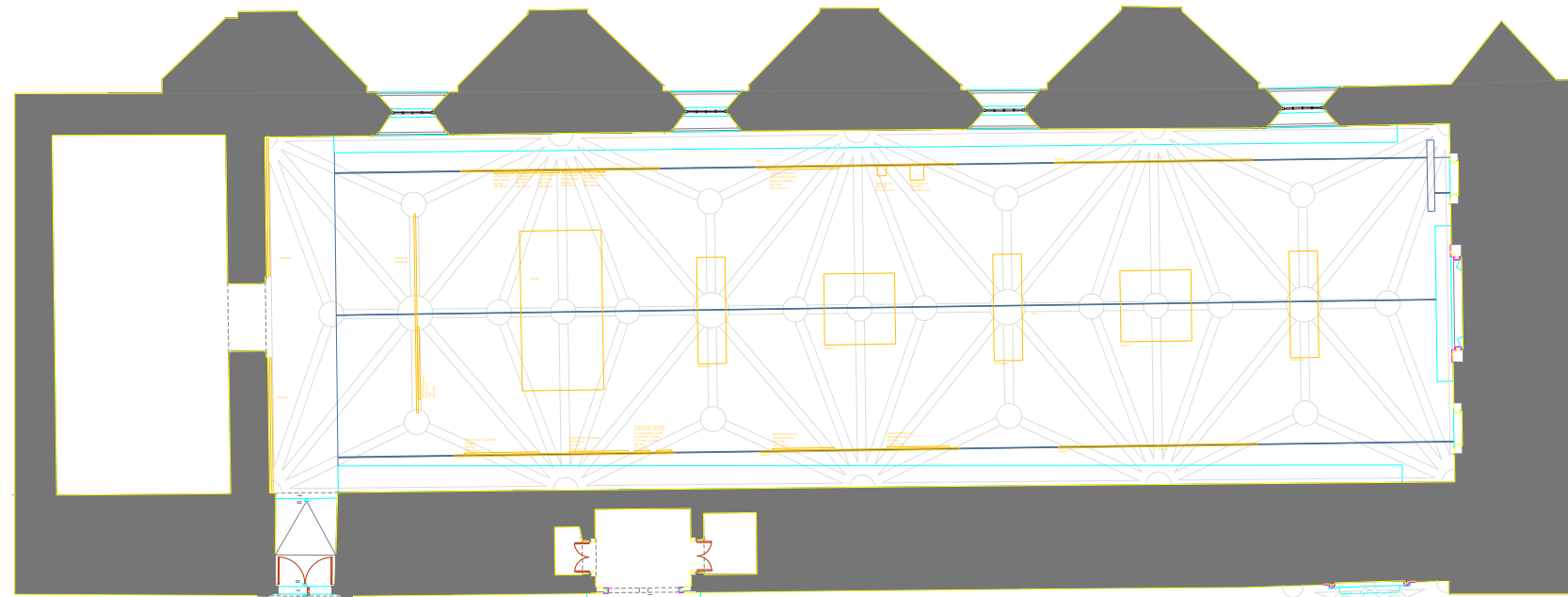
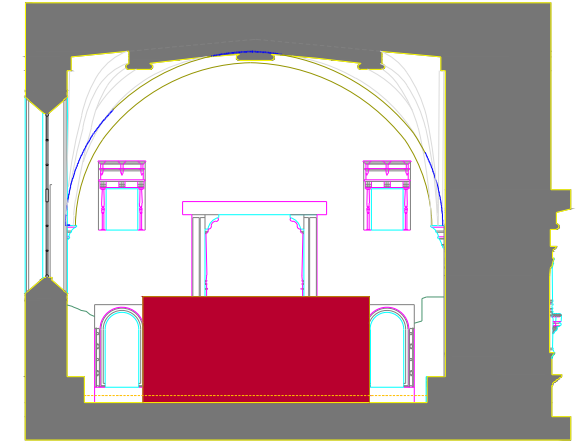
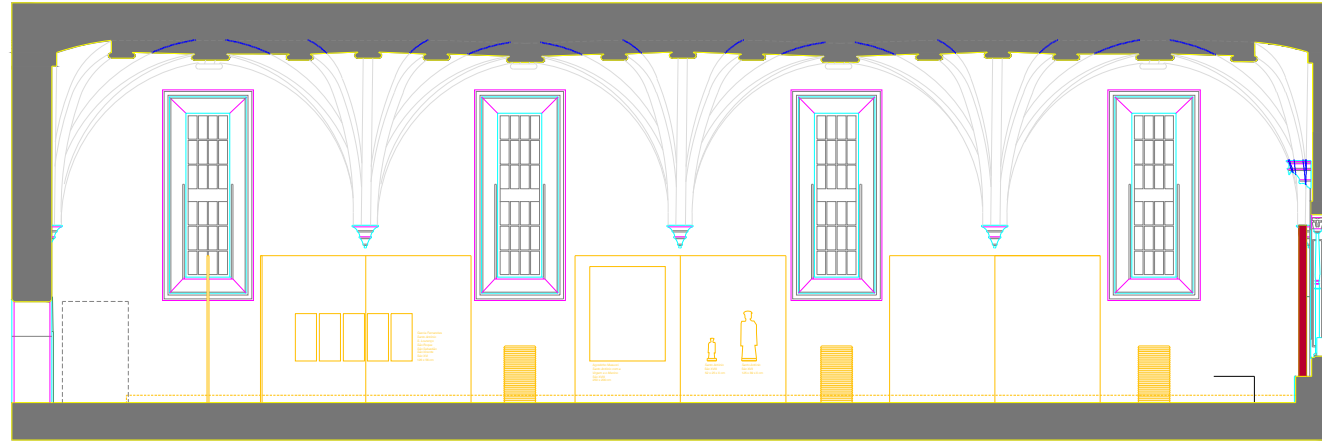

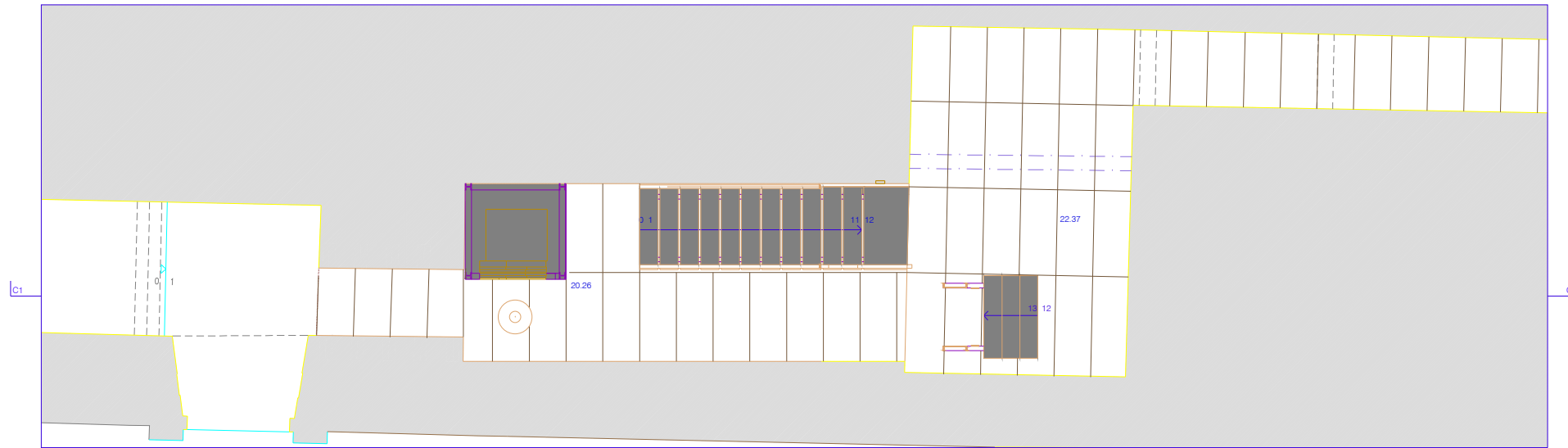

PLANTA P1 - PROPOSTA

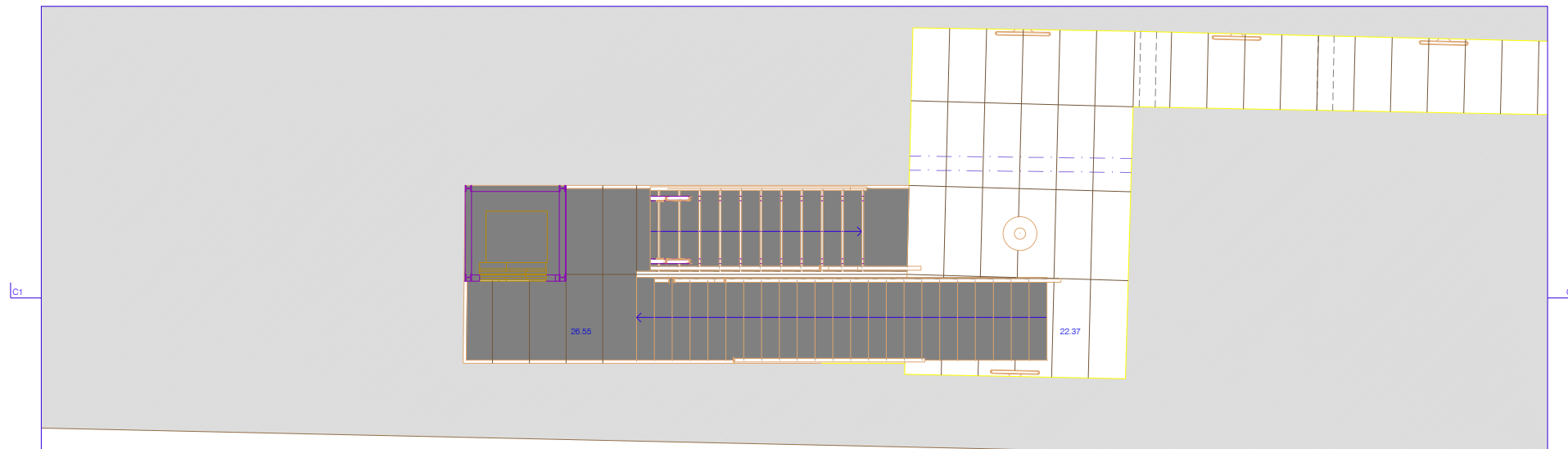

PLANTA P2 - PROPOSTA

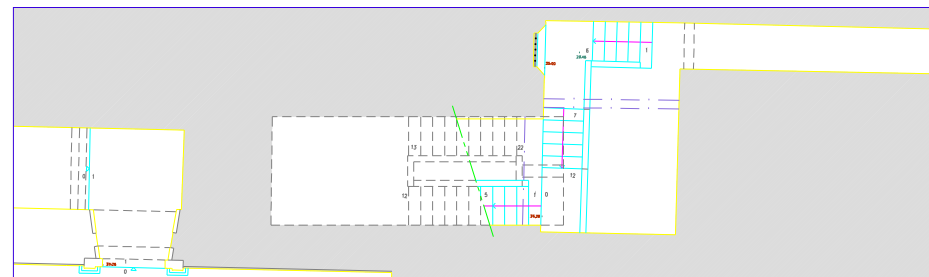

PLANTA DO EXISTENTE

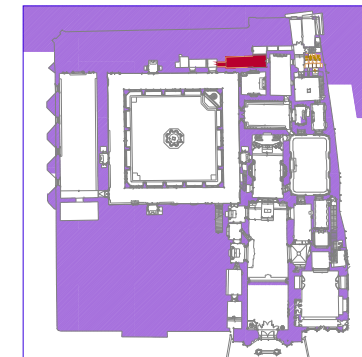

PROJECTO DE CONSERVAÇÃO, RESTAURO E VALORIZAÇÃO DO MOSTEIRO DE SANTA CRUZ	
COORDENAÇÃO GERAL	
IPPAR-DRG - MARGARIDA LAGARTO, ENG.º / PEDRO PROVIDÊNCIA, ARO.º	
ESCRITA PROJETISTA	
PEDRO PROVIDÊNCIA, ARO.º COM ATELIER DO CORVO - CARLOS ANTUNES E DÉSPREE PEDRO, ARO.º'S	
FASE	DESENHO Nº
REVISÃO DO PROJECTO BASE TENDENTE À ELABORAÇÃO DO PROJECTO DE EXECUÇÃO	15
DESENHO	DATA
ESCADAS DE ACESSO AO RELICÁRIO - PLANTAS DA PROPOSTA E DO EXISTENTE	ABRIL 2006
ESCALA	REPRODUÇÃO
1:100 E 1:50	

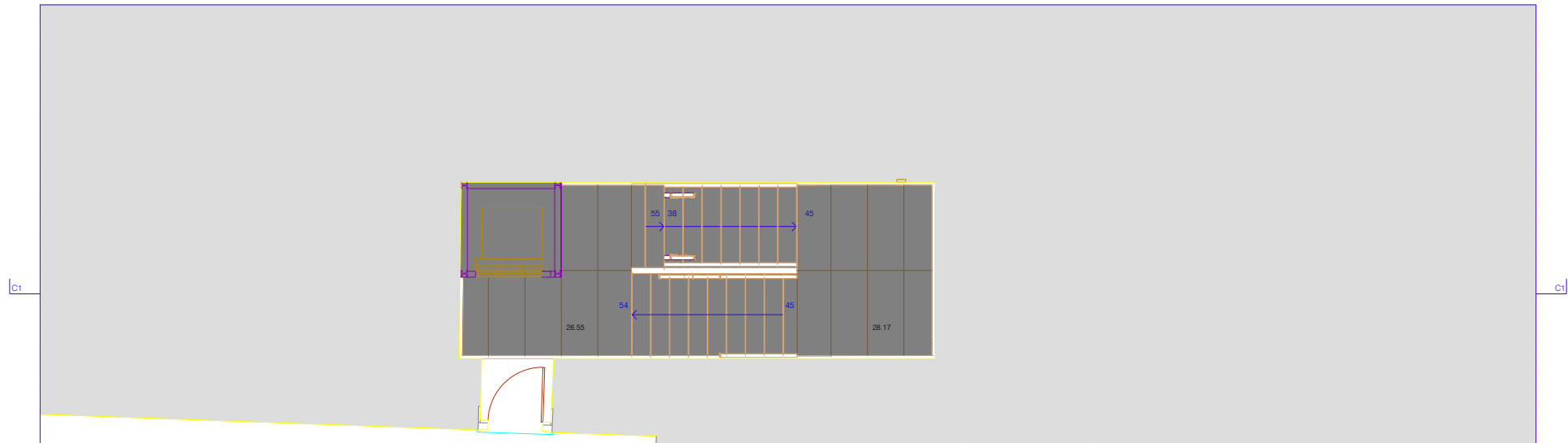

PLANTA P3 - PROPOSTA

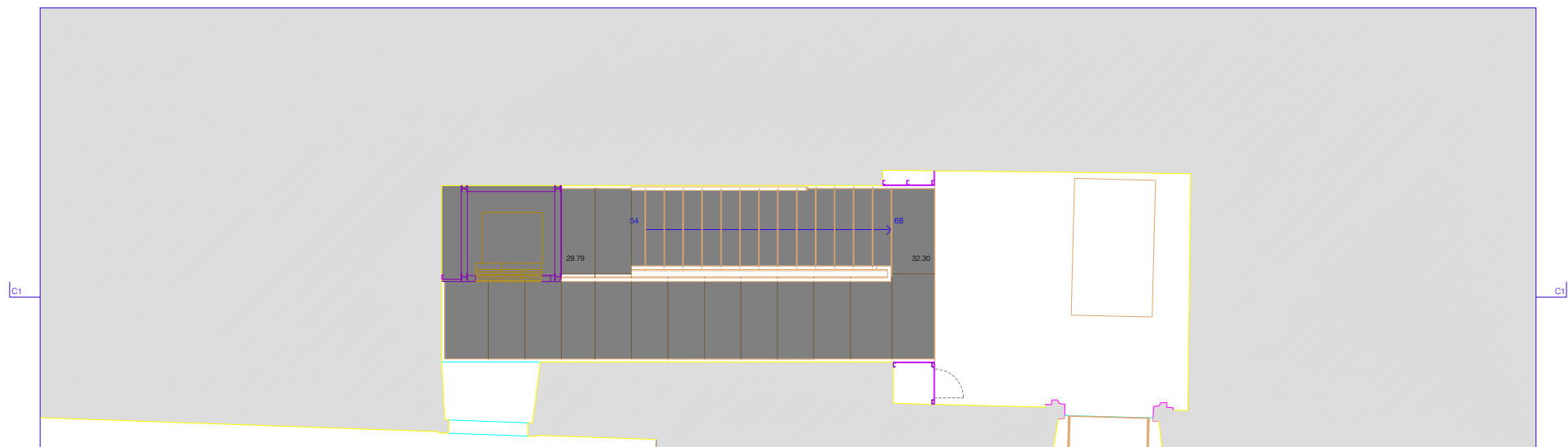

PLANTA P4 - PROPOSTA

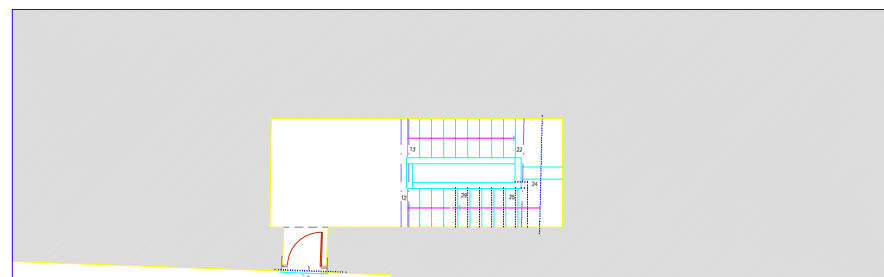

PLANTA DO EXISTENTE

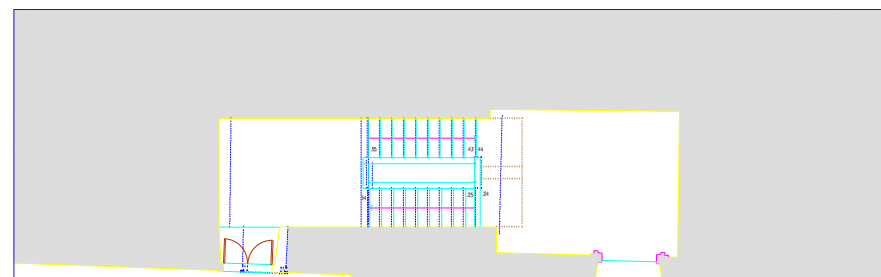

PLANTA DO EXISTENTE

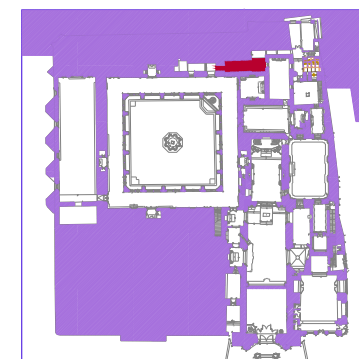

"PROJECTO DE CONSERVAÇÃO, RESTAURO E VALORIZAÇÃO DO MOSTEIRO DE SANTA CRUZ"

COORDENAÇÃO GERAL
 (PPAR-DRC, MARGARIDA LAGARTO, ENQ^o / PEDRO PROVIDÊNCIA, ARO^o)
 TITULAR PROJETISTA:
 PEDRO PROVIDÊNCIA, ARO^o COM ATELIER DO CORVO - CARLOS ANTUNES E DÉSIREE PEDRO, ARO^o'S
 FASE:
 REVISÃO DO PROJECTO BASE TENDENTE À ELABORAÇÃO DO PROJECTO DE EXECUÇÃO
 DESENHO:
 ESCADAS DE ACESSO AO RELICÁRIO - PLANTAS DA PROPOSTA E DO EXISTENTE
 ESCALA:
 1:100 E 1:50

DESENHO Nº
16
 DATA
 ABRIL, 2006
 FOLHA Nº

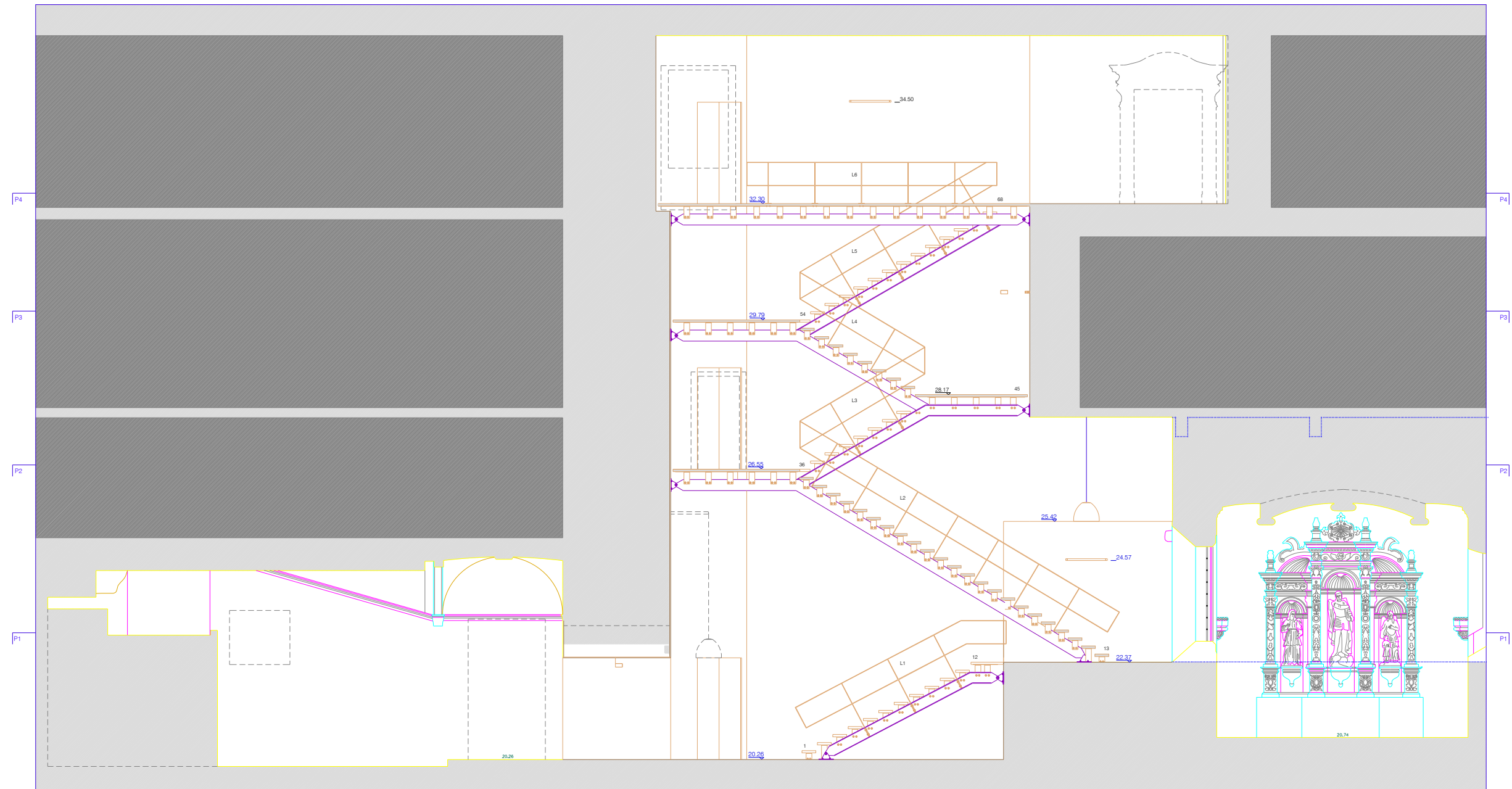

CORTE C1 - PROPOSTA

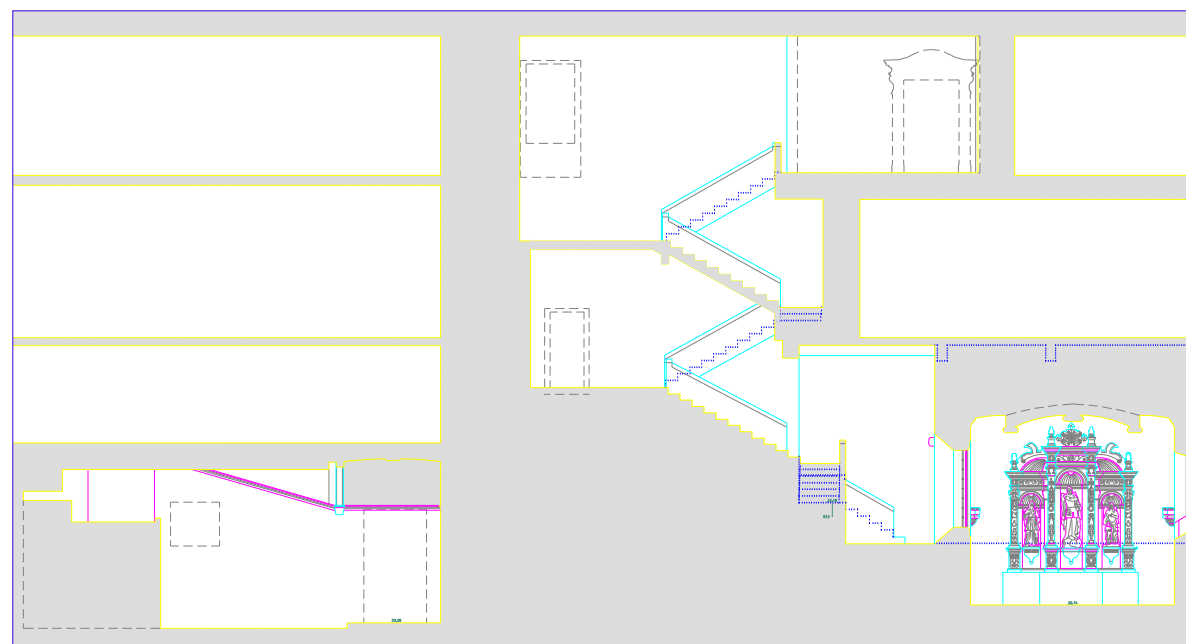

CORTE C1 - EXISTENTE

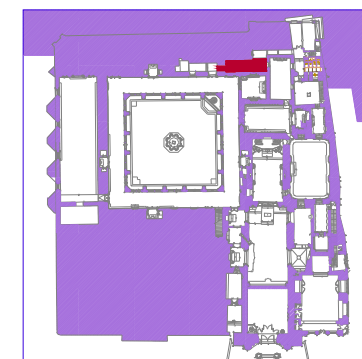

PROJECTO DE CONSERVAÇÃO, RESTAURO E VALORIZAÇÃO DO MOSTEIRO DE SANTA CRUZ	
COORDENAÇÃO GERAL	
IPPAR-DRG - MARGARIDA LAGARTO, ENG.º / PEDRO PROVIDÊNCIA, ARO.ºS	
ESCRITÓRIO PROJETISTA	
PEDRO PROVIDÊNCIA ARO.º COM ATELIER DO CORVO - CARLOS ANTUNES E DÉSPRÉE PEDRO, ARO.ºS	
FASE	DESENHO Nº
REVISÃO DO PROJECTO BASE TENDENTE À ELABORAÇÃO DO PROJECTO DE EXECUÇÃO	17
DESENHO	DATA
ESCADAS DE ACESSO AO RELICÁRIO - CORTE DA PROPOSTA E DO EXISTENTE	ABRIL 2006
ESCALA	REPRODUÇÃO
1:100 E 1:50	

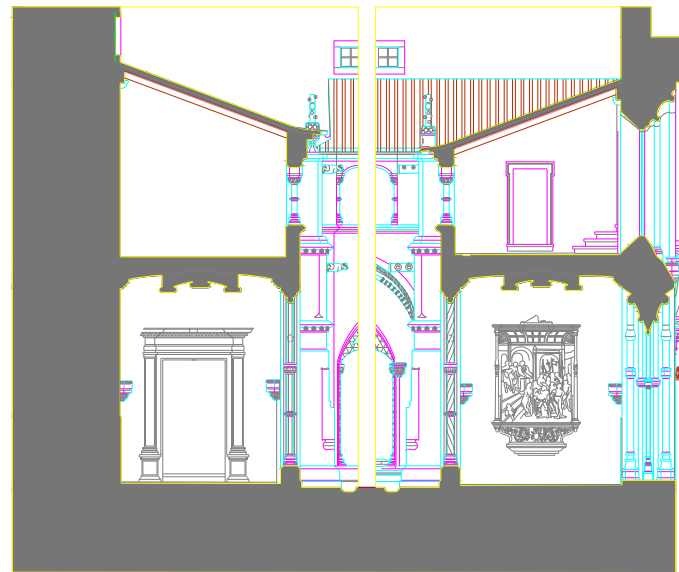

CORTE DO EXISTENTE

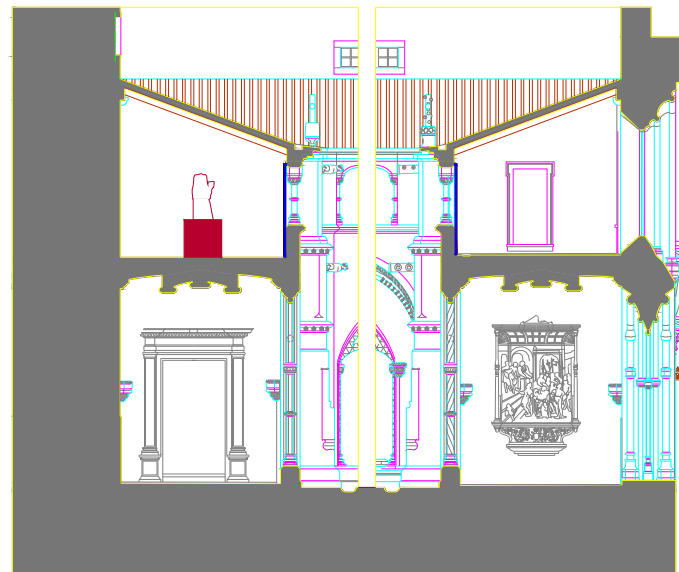

CORTE DA PROPOSTA

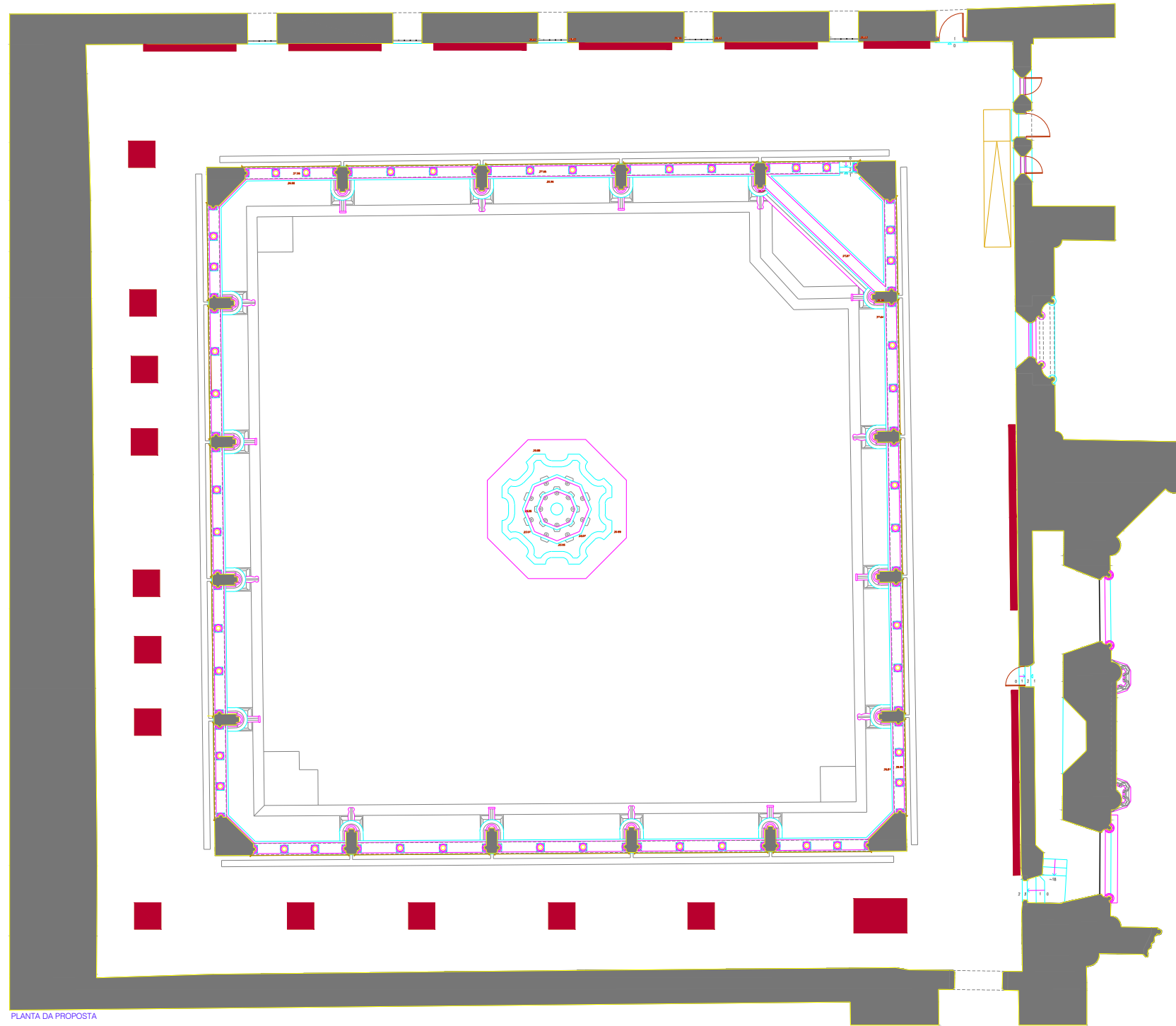

PLANTA DA PROPOSTA

"PROJECTO DE CONSERVAÇÃO, RESTAURO E VALORIZAÇÃO DO MOSTEIRO DE SANTA CRUZ"	
COORDENAÇÃO GERAL	
IPPAR-DRC, MARGARIDA LAGARTO, ENQ ^a / PEDRO PROVIDÊNCIA, ARO ^s	
DESIGNO PROJETISTA:	
PEDRO PROVIDÊNCIA, ARO ^s COM ATELIER DO CORVO - CARLOS ANTUNES E DÉSIREE PEDRO, ARO ^s	
FASE:	DESENHO Nº
REVISÃO DO PROJECTO BASE TENDENTE À ELABORAÇÃO DO PROJECTO DE EXECUÇÃO	18
DESIGNO:	DATA:
SOBRE-CLAUSTRO - PLANTAS E CORTES DA PROPOSTA	ABRIL, 2006
ESCALA:	FOLHA Nº:
1:100	

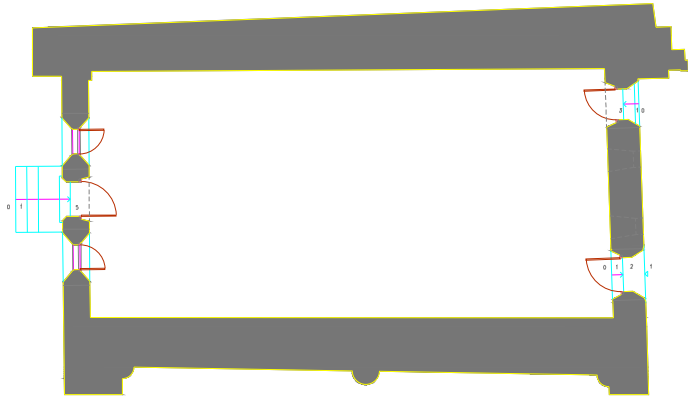

PLANTA DO EXISTENTE

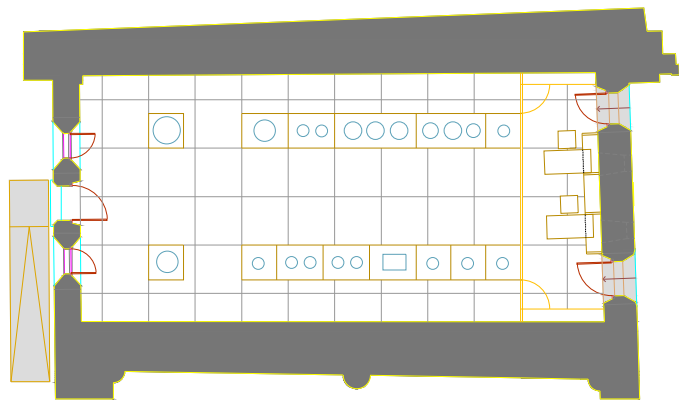

PLANTA DA PROPOSTA

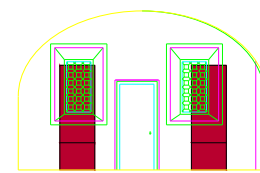
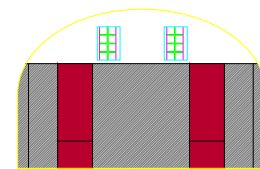
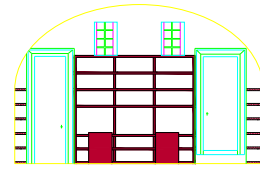

CORTES TRANSVERSAIS DA PROPOSTA

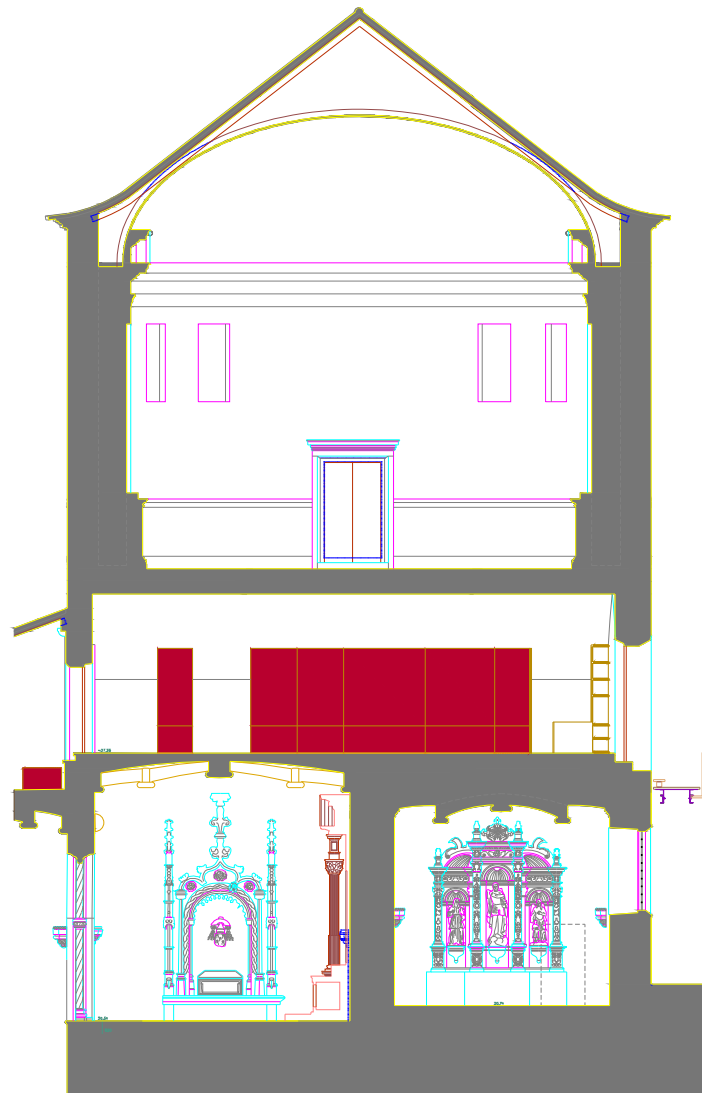

CORTE LONGITUDINAL DA PROPOSTA

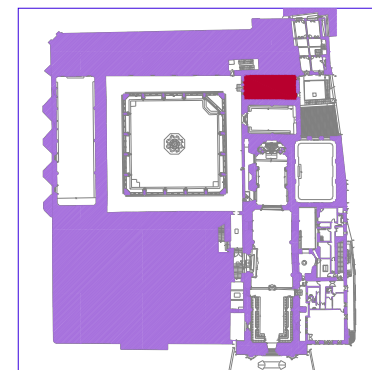

PROJECTO DE CONSERVAÇÃO, RESTAURO E VALORIZAÇÃO DO MOSTEIRO DE SANTA CRUZ

COORDENAÇÃO GERAL	
IPRAR-DIC, MARGARIDA LAGARTO, ENG. / PEDRO PROVIDÊNCIA, ARQ.	
EQUIPA PROJETISTA	
PEDRO PROVIDÊNCIA, ARQ. COM ATELIER DO CORVO - CARLOS ANTUNES E DÉSIRÉE PEDRO, ARQ.'S	DESENHO Nº
FASE	19
REVISÃO DO PROJECTO BASE TENDENTE À ELABORAÇÃO DO PROJECTO DE EXECUÇÃO	DATA
DESENHO	ABRIL 2006
SALA VISITÁVEL DE RESERVAS - PLANTAS E CORTES DA PROPOSTA E DO EXISTENTE	RUBRICAS
ESCALA	
1:100	

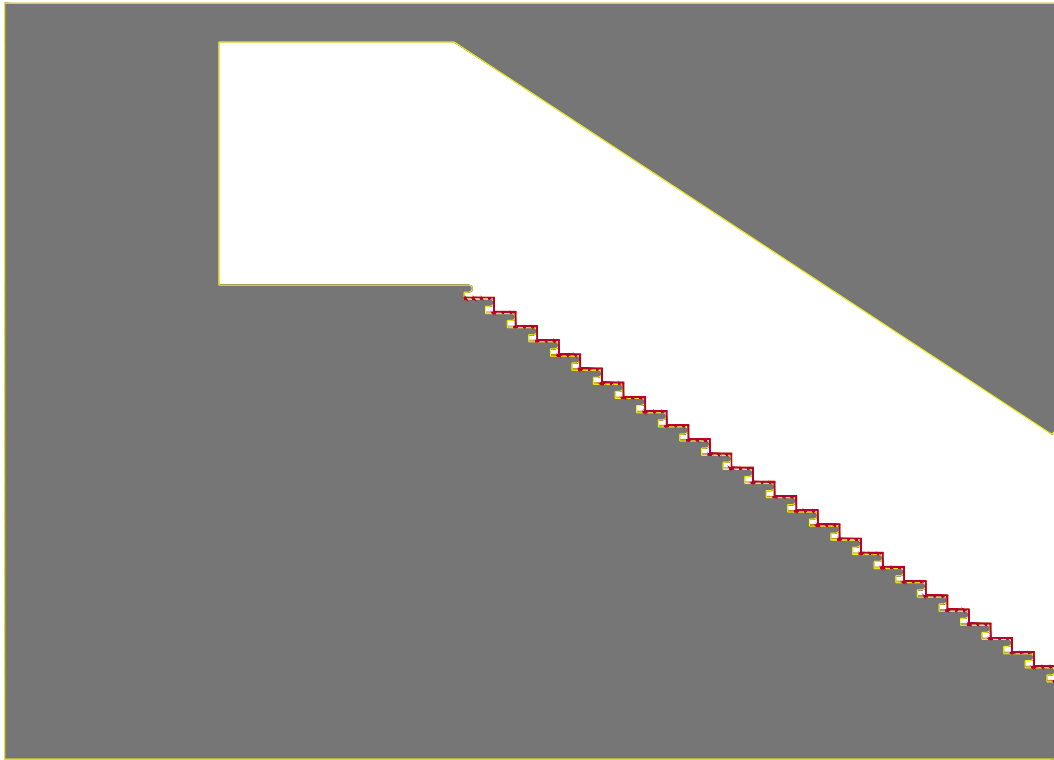

CORTE LONGITUDINAL DA PROPOSTA

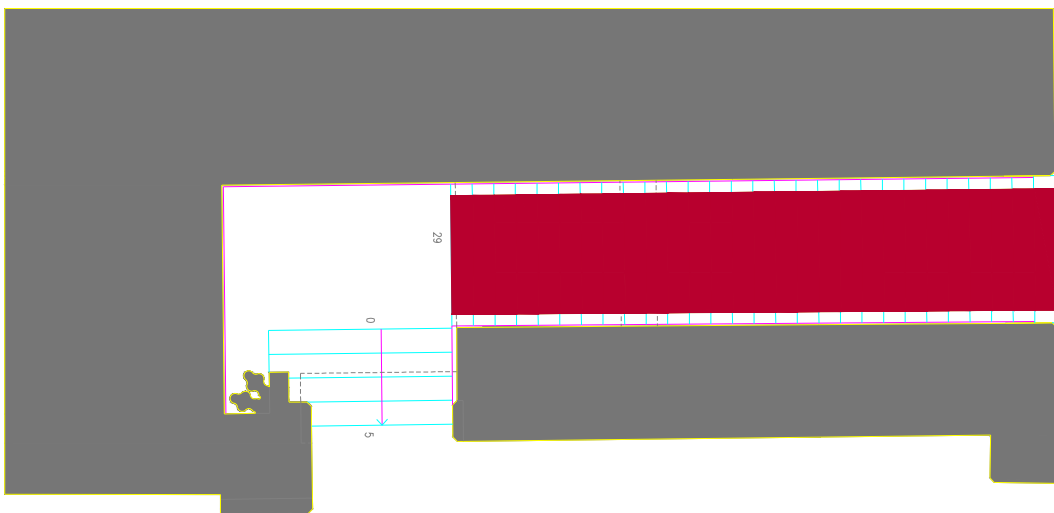

PLANTA DA PROPOSTA

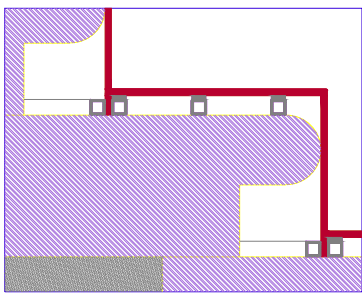

PORMENOR DA FORRA DAS ESCADAS

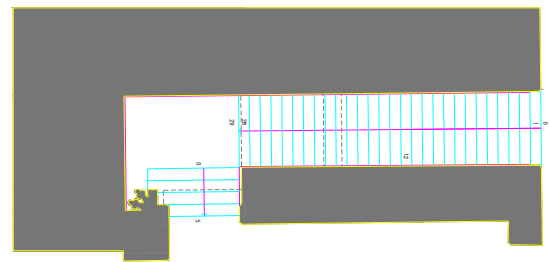

PLANTA DO EXISTENTE

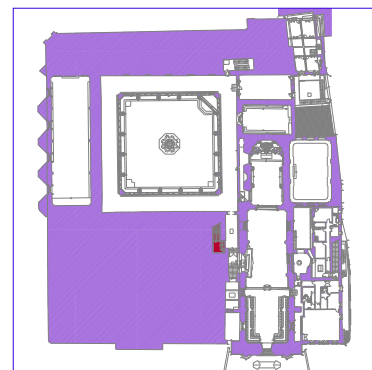

PROJECTO DE CONSERVAÇÃO, RESTAURO E VALORIZAÇÃO DO MOSTEIRO DE SANTA CRUZ

COORDENAÇÃO GERAL		
IPRAR-DRC, MARGARIDA LAGARTO, ENG.º / PEDRO PROVIDÊNCIA, ARQ.º		
EQUIPA PROJETISTA		
PEDRO PROVIDÊNCIA, ARQ.º COM ATELIER DO CORVO - CARLOS ANTUNES E DÉSIREE PEDRO, ARQ.º'S		
FASE	REVISÃO DO PROJECTO BASE TENDENTE À ELABORAÇÃO DO PROJECTO DE EXECUÇÃO	DESENHO Nº 20
DESENHO	ESCADAS DE ACESSO SOBRE-CLAUSTRO / CORO-ALTO - PLANTAS E CORTE S DA PROPOSTA E DO EXISTENTE	DATA ABRIL 2006
ESCALA	1:100, 1:50 E 1:5	RUBRICAS

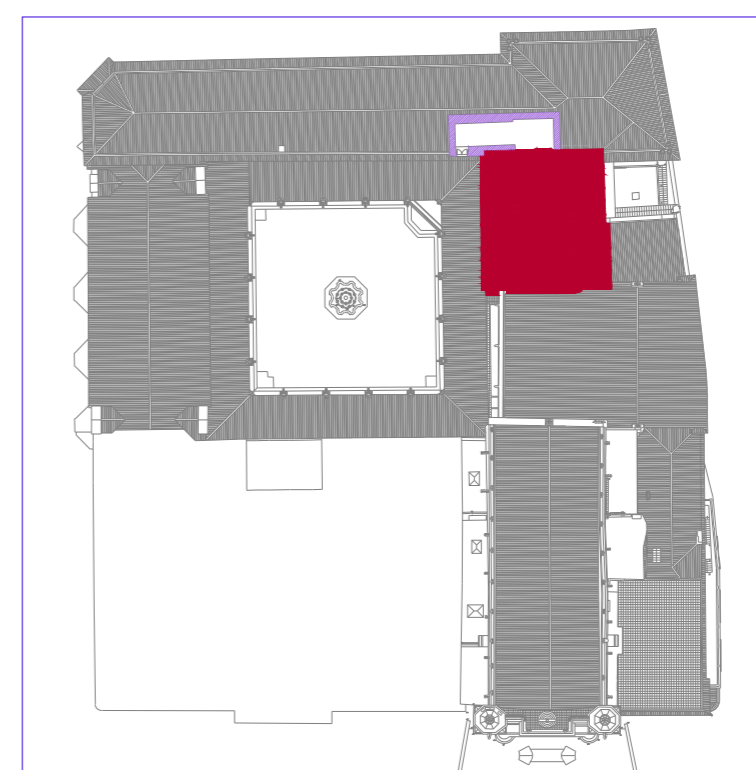
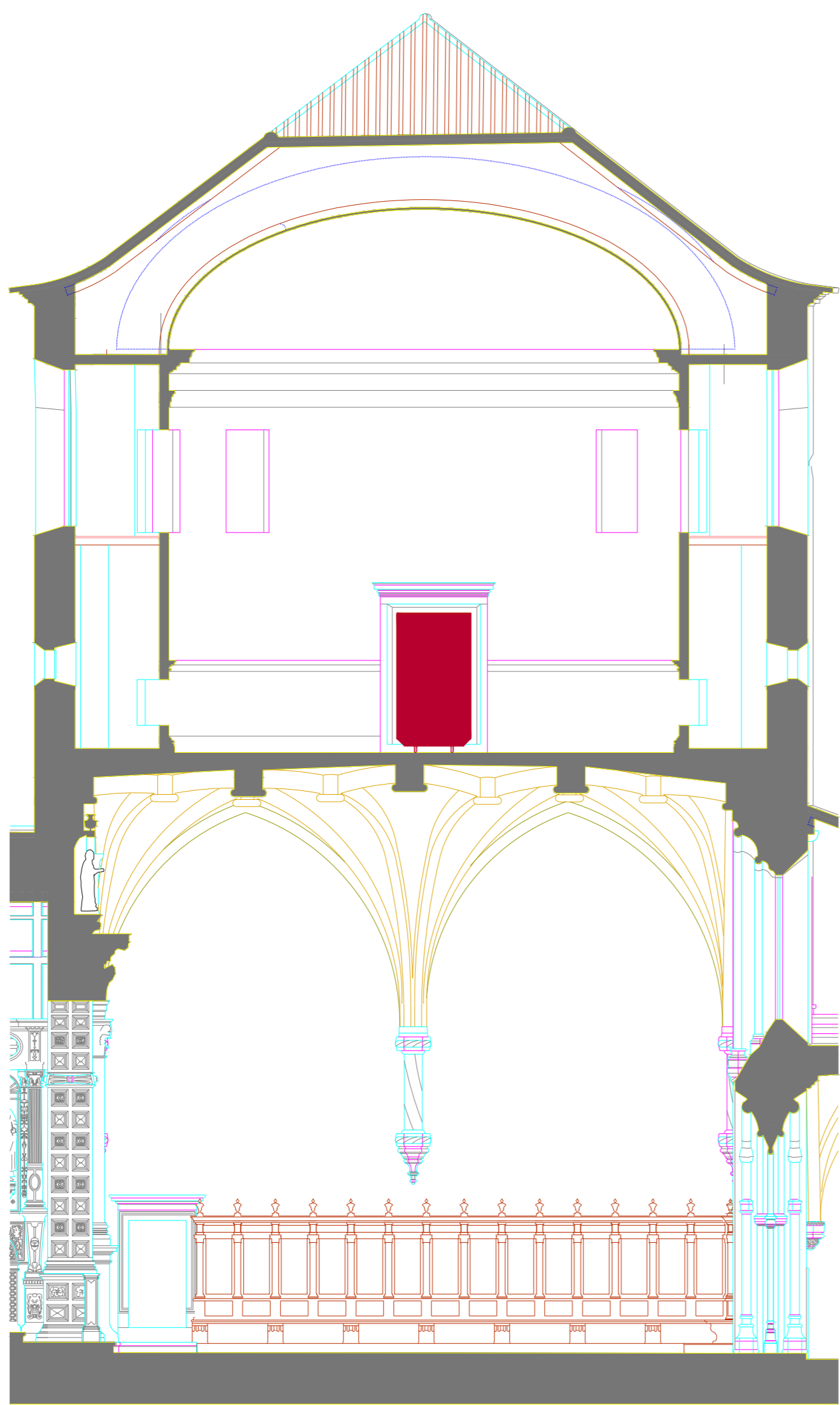
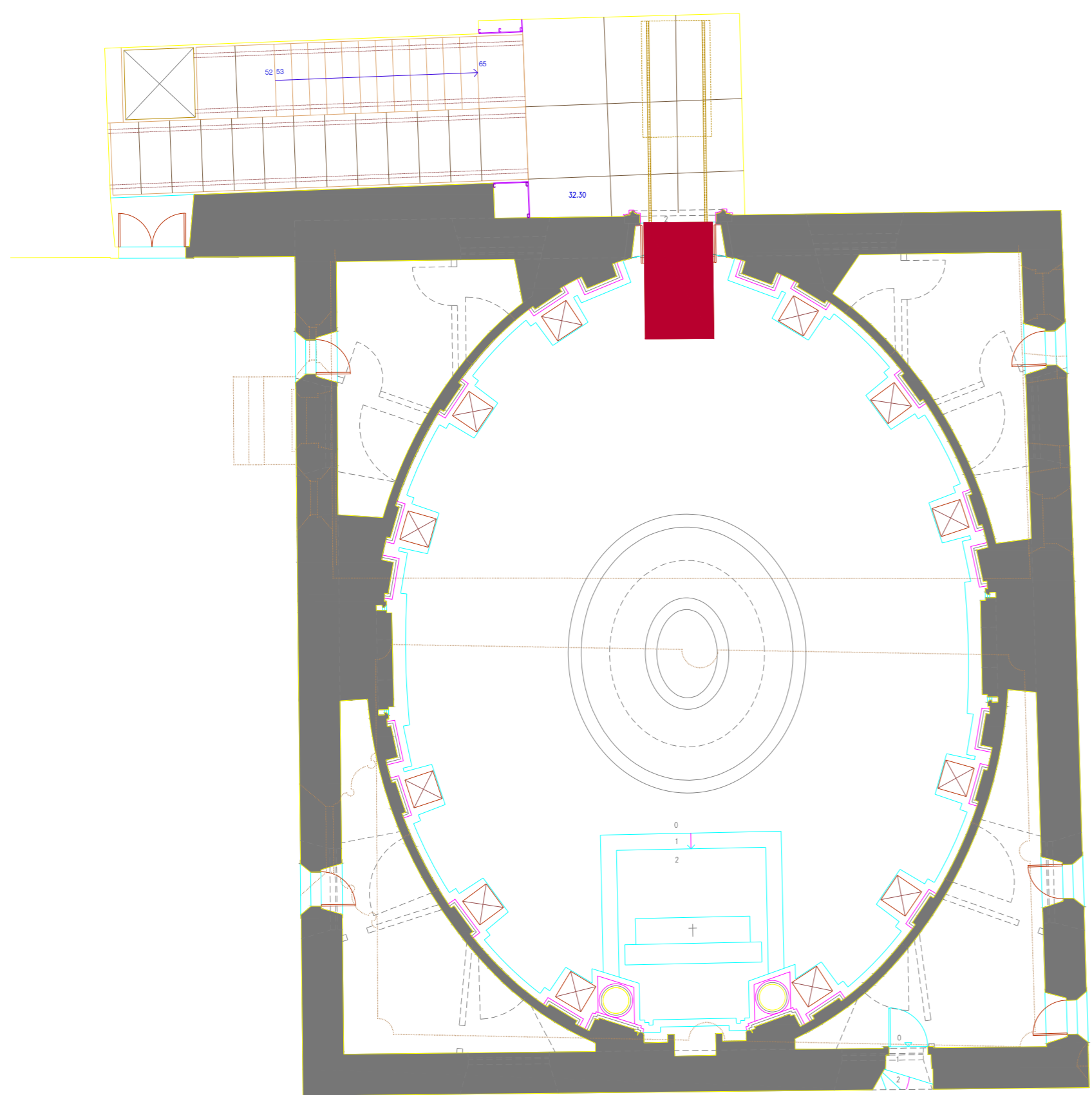

PROJECTO DE CONSERVAÇÃO, RESTAURO E VALORIZAÇÃO DO MOSTEIRO DE SANTA CRUZ

COORDENAÇÃO GERAL	DESENHO Nº
IPPAR, DPC, MARGARIDA LAGARTO, ENG.º / PEDRO PROVIDÊNCIA, ARQ.º	21
EQÍPVA PROJECTISTA	DATA
PEDRO PROVIDÊNCIA, ARQ.º COM ATELIER DO CORVO - CARLOS ANTUNES E DÉSIREE PEDRO, ARQ.º'S	ABRIL 2006
FASE	RUBRICAS
REVISÃO DO PROJECTO BASE TENDENTE À ELABORAÇÃO DO PROJECTO DE EXECUÇÃO	
DESENHO	
RELICÁRIO - PLANTA E CORTE DA PROPOSTA	
ESCALA	
1:100	